



குடிவரவு மற்றும் குடியகல்வுத் திணைக்களம்

செயலாற்றுகை அறிக்கை - 2019

வெளியீடு

கொள்கை அபிவிருத்தி மற்றும் மறுசீரமைப்புப் பிரிவு,
குடிவரவு மற்றும் குடியகல்வுத் திணைக்களம்,
“சுஹ்ருபாய” ஸ்ரீ சுபுதிபுர வீதி, பத்தரமுல்லை,
இலங்கை.

வருடாந்த செயலாற்றுகை அறிக்கை – 2019

குடிவரவு, குடியகல்வுத் திணைக்களம்

செலவினத் தலைப்பு இல. – 226

உள்ளடக்கம்

| அத்தியாயம் | விடயம் | பக்கம் |
|---------------|---|--------|
| அத்தியாயம் 01 | - நிறுவன பக்கத்தோற்றம்/ செயற்படுத்தல் பொழிப்பு | 01 |
| அத்தியாயம் 02 | - முன்னேற்றமும் முன்னோக்கிய பார்வையும் | 19 |
| அத்தியாயம் 03 | - வருடத்திற்கான ஒட்டுமொத்த நிதி செயலாற்றுகை | 22 |
| அத்தியாயம் 04 | - செயலாற்றுகைச் சுட்டிகள் | 40 |
| அத்தியாயம் 05 | - நிலைபேறான அபிவிருத்தி இலக்குகளை அடைவதற்கான செயலாற்றுகை | 41 |
| அத்தியாயம் 06 | - மனித வள பக்கத் தோற்றங்கள் | 42 |
| அத்தியாயம் 07 | - இசைவு அறிக்கை | 48 |

அத்தியாயம் 01 - நிறுவன பக்கத்தோற்றம் / செயற்படுத்தல் பொழிப்பு

1.1 அறிமுகம் :

2019 இல் 70 வருட பூர்த்தியைக் கொண்டாடிய குடிவரவு, குடியகல்வுத் திணைக்களம், 1948 ஆம் ஆண்டின் 20 ஆம் இலக்க குடிவருவோர், குடியகல்வோர் சட்டமும் மற்றும் அதனுடன் தொடர்புடைய திருத்தங்களும், 1956 குடிவருவோர், குடியகல்வோர் ஒழுங்குவிதிகளும் மற்றும் அதனுடன் தொடர்புடைய திருத்தங்களும், குடியுரிமைச் சட்டம் உள்ளிட்ட சட்டத் தத்துவங்களின் கீழ் இயங்கி வருகின்றது.

தேசிய பாதுகாப்பை உறுதி செய்த வண்ணம் இலங்கைப் பிரஜைகள் அல்லாதோர் இலங்கைக்குள் உட்பிரவேசிப்பதையும், நாட்டிலிருந்து வெளியேறுவதையும் கட்டுப்படுத்தலும் மற்றும் ஒழுங்குமுறைப்படுத்தலும், வெளிநாட்டவர்களுக்கு வீசா அனுமதிப் பத்திரங்களை விநியோகித்தல், வெளிநாட்டில் இலங்கையரின் அடையாளத்தை உறுதிப்படுத்தும் வகையில் இலங்கைப் பிரஜைகளுக்கு கடவுச்சீட்டுகளை விநியோகித்தல், வெளிநாடுகளில் பிறக்கும் இலங்கைப் பிரஜைகளின் பிள்ளைகளுக்கு இந்நாட்டுக் குடியுரிமையை வழங்குதல், இலங்கைக் குடியுரிமைக்காக விண்ணப்பிக்கும் விண்ணப்பதாரிகளுக்கு இந்நாட்டுக் குடியுரிமையை வழங்குதல் முதலான பிரதான பணிகள் இத் திணைக்களத்தினால் நிறைவேற்றப்படுகின்றன.

தேசிய பாதுகாப்பை உறுதிப்படுத்துவதுடன் தொடர்புடைய எல்லைக் கட்டுப்பாட்டு நடவடிக்கைகளின் போதும், திணைக்களத்தின் பிற பணிகளை நிறைவேற்றுவதிலும் நவீன தொழில்நுட்பங்கள் ஊடாக சேவை பெறுநர்களுக்கு வினைத்திறன் மிக்கதும் மற்றும் சிறந்த நட்புறவான சேவைகளைப் பெற்றுக் கொடுப்பதற்கும் திணைக்களப் பணியாளர்கள் எப்பொழுதும் அர்ப்பணிப்புடன் செயற்பட்டு வருகின்றார்கள்.

அதே போன்று கடந்த ஆகஸ்ட் மாதம் தொடக்கம் 48 நாடுகள் வீசா கட்டணம் அறவிடப்படுவதிலிருந்து விடுவிக்கப்பட்ட போதிலும், 2019 ஆம் வருடத்தில் இலங்கையின் தேசிய வருமானத்திற்கு ரூ. 14.054 பில்லியன் நிதியைப் பெற்றுக் கொடுப்பதற்கு திணைக்களத்தினால் முடிந்துள்ளமை குறிப்பிடத்தக்கது.

சட்டத் தத்துவங்கள்

- இலங்கைச் சனநாயக சோசலிசக் குடியரசின் அரசியலமைப்பு.
- 1948 ஆம் ஆண்டின் 18 ஆம் இலக்க குடியரிமை மற்றும் பிரஜாவுரிமை சட்டம்.
- 1948 ஆம் ஆண்டின் 20 ஆம் இலக்க குடிவருவோர், குடியகல்வோர் சட்டம்.
- 1949 ஆம் ஆண்டின் 3 ஆம் இலக்க இந்திய, பாகிஸ்தான் குடியிருப்பாளர்களின் குடியரிமை தொடர்பான சட்டம்.
- 1956 குடிவருவோர், குடியகல்வோர் ஒழுங்குவிதிகளும் அதனுடன் தொடர்புடைய திருத்தங்களும்.
- 1967 ஆம் ஆண்டின் 14 ஆம் இலக்க இந்திய இலங்கை உடன்படிக்கையை நடைமுறைப் படுத்துவதற்கான சட்டம்.
- 1988 ஆம் ஆண்டின் 39 ஆம் இலக்க நாடற்றோருக்கு பிரஜாவுரிமை வழங்குவதற்கான சட்டம்.
- 2003 ஆம் ஆண்டின் 35 ஆம் இலக்க இந்திய வம்சாவளியினருக்கு பிரஜாவுரிமை வழங்குவதற்கான சட்டம்.
- 2008 ஆம் ஆண்டின் 38 ஆம் இலக்க சீன வம்சாவளியினருக்கு பிரஜாவுரிமை வழங்குவதற்கான சட்டம்.
- மேற்குறிப்பிட்ட சட்டங்களுடன் தொடர்புடைய ஒழுங்குவிதிகளும், கட்டளைகளும்.
- குடிவரவு, குடியகல்வு கட்டுப்பாட்டாளர் நாயகத்தினால் காலத்திற்குக் காலம் வெளியிடப் படுகின்ற சுற்றறிக்கைகளும், அறிவுறுத்தல்களும்.

1.2 நோக்கு, செயற்பணி மற்றும் நிறுவனத்தின் குறிக்கோள்கள்

நோக்கு

- பிராந்தியத்தில் சிறந்த குடிவரவு, குடியகல்வு சேவையாகத் திகழ்தல்

செயற்பணி

- தேசிய பாதுகாப்பையும், சமூக விழுமியங்களையும் பேணிப் பாதுகாத்தலும், பொருளாதார அபிவிருத்தியினை ஊக்குவிக்கும் நோக்குடன் நாட்டிலிருந்து வெளியேறுவோரையும் மற்றும் நாட்டிற்குள் வருவோரையும் ஒழுங்குமுறைப் படுத்துதலும், குடியுரிமை சேவைகளை வழங்குதலும்.

குறிக்கோள்கள்

- தேசிய பாதுகாப்பு விடயத்தில் பிரதான பங்குதாரர்களாக செயற்படுதல்.
- சர்வதேச தர நிர்ணயங்களின் பிரகாரம் பெயர் குறிக்கப்பட்ட துறைமுகங்கள் ஊடாக சட்ட ரீதியாக நாட்டிற்குள் பிரவேசிப்பதையும், நாட்டிலிருந்து வெளியேறுவதையும் வினைத்திறன் மிக்கவாறு முகாமை செய்தல்.
- இலங்கையரின் அடையாளத்தை வெளிநாடுகளில் உறுதிப்படுத்தல்.
- சேவை பெறுநர்களுக்கு தரமான மற்றும் வினைத்திறன் மிக்க சேவைகளை வழங்குவதினூடாக அரசு துறையில் மிகச் சிறந்த நிறுவனமாகத் திகழ்தல்.

1.3 பிரதான பணிகள்

- இலங்கைப் பிரஜைகள் அல்லாதோர் இலங்கைக்குள் உட்பிரவேசிப்பதைக் கட்டுப்படுத்தலும், இலங்கையிலிருந்து வெளியேறுவதை ஒழுங்குமுறைப்படுத்தலும் மற்றும் இலங்கைப் பிரஜைகள் அல்லாத விரும்பத்தகாத நபர்களை இலங்கையிலிருந்து வெளியேற்றுதல்.
- இரட்டைக் குடியுரிமையை வழங்குதல்.
- இலங்கைக் குடியுரிமையை வழங்குதல்.
- இலங்கைப் பிரஜைகளுக்கு கடவுச்சீட்டுக்களை விநியோகித்தல்.
- வெளிநாட்டுப் பிரஜைகளுக்கு வீசா அனுமதிப் பத்திரங்களை விநியோகித்தல்.

1.4 நிறுவன விளக்கப்படம்

குடிவரவு, குடியகல்வத் திணைக்களத்தின் நிறுவனக் கட்டமைப்பு

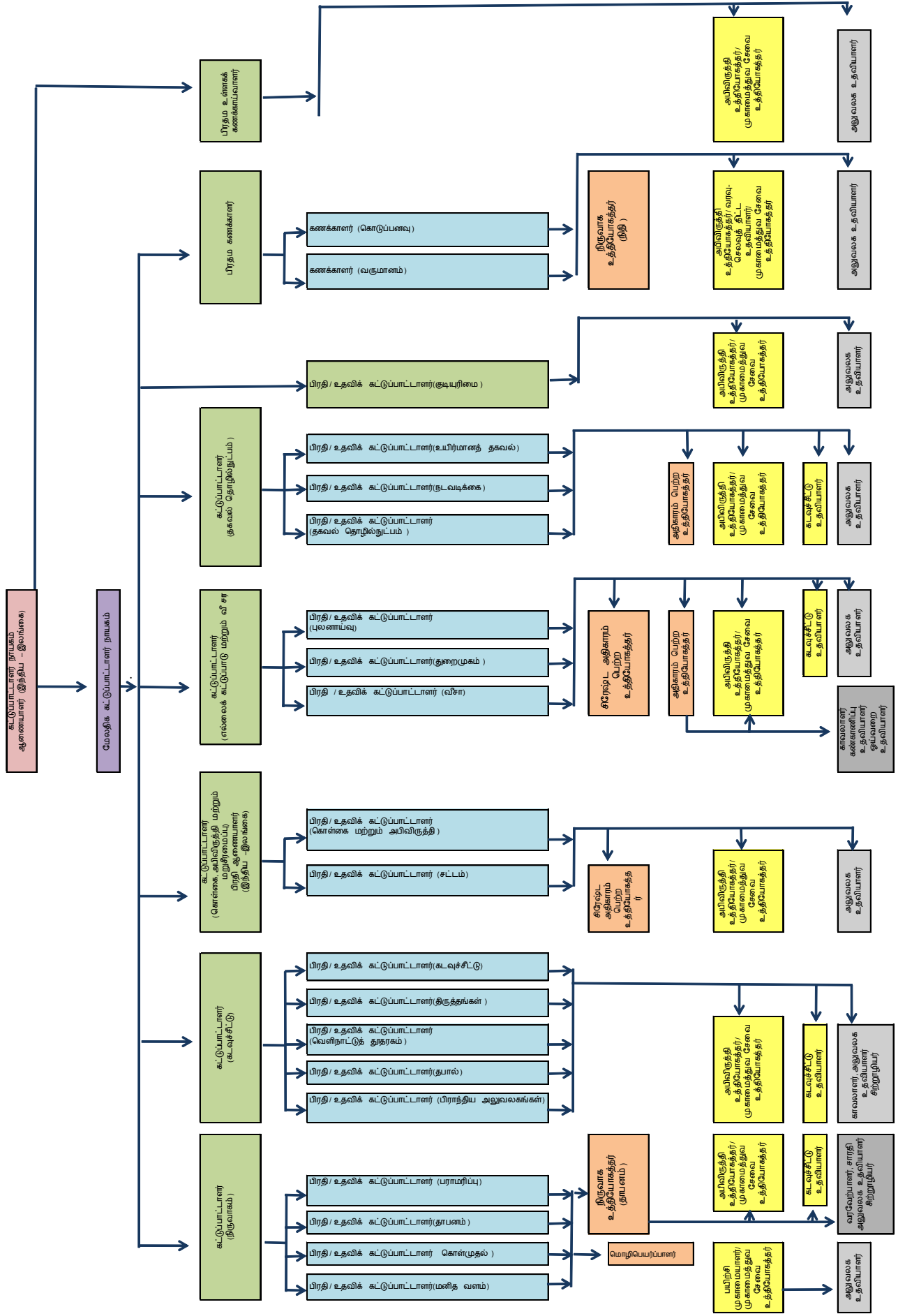

1.5 அமைச்சின் கீழுள்ள திணைக்களங்கள்/ திணைக்களங்களின் பிரிவுகள்/ மாவட்டச் செயலகத்தின் கீழுள்ள பிரதேச செயலகங்கள்

திணைக்களத்தின் பிரதான பிரிவுகளும், கிளைகளும்

01. நிருவாகப் பிரிவு

- நிருவாகச் சிளை
- பயிற்சி மற்றும் அபிவிருத்திச் சிளை
- கொள்முதல் சிளை
- உற்பத்தித்திறன் ஊக்குவிப்பு அலகு

02. கடவுச்சீட்டுப் பிரிவு

- கடவுச்சீட்டுச் சிளை
- பிராந்திய அலுவலகங்கள் (சண்டி, மாத்தறை, குருணாகல் மற்றும் வவுனியா)
- கடவுச்சீட்டு தயாரித்தல் சிளை
- கடவுச்சீட்டு திருத்தச் சிளை
- வெளிநாட்டுத் தூதரச்ச் சிளை
- தபால் சிளை

03. கொள்கை, அபிவிருத்தி மற்றும் மறுசீரமைப்புப் பிரிவு

- கொள்கை, அபிவிருத்தி மற்றும் மறுசீரமைப்புச் சிளை
- இந்திய – இலங்கை பிரஜைகள் சிளை
- சட்டச் சிளை

04. விசா மற்றும் எல்லைக் கட்டுப்பாட்டுப் பிரிவு

- விசா சிளை
- துறைமுகச் சிளை
- விசாரணைச் சிளை

05. குடியரிமைப் பிரிவு

07. நிதிப் பிரிவு

06. தகவல் தொழில்நுட்பப் பிரிவு

08. உள்ளக கணக்காய்வுப் பிரிவு

1. நிருவாகப் பிரிவு

இப்பிரிவு கட்டுப்பாட்டாளர் (நிருவாகம்) அவர்களின் மேற்பார்வையின் கீழ் இயங்குகின்றது.

1:1 நிருவாகக் கிளை

திணைக்களத்தின் பொதுவான நிருவாகம், மனிதவள முகாமைத்துவம், திணைக்களத்தின் வாகனப் பயன்பாட்டு முகாமைத்துவம் மற்றும் பராமரிப்புப் பணிகள் இப்பிரிவின் கீழ் நிறைவேற்றப்படுகின்றன.

1:2 பயிற்சி மற்றும் அபிவிருத்திக் கிளை

திணைக்களத்தின் ஒட்டுமொத்த நோக்கங்களையும் செவ்வனே நிறைவேற்றிக் கொள்வதற்காக பங்களிப்புச் செய்யும் திணைக்களப் பணியாட் தொகுதியினரின் செயலாற்றுகையையும், ஊக்கத்தையும் விருத்தி செய்தல் மற்றும் சிறந்த பொதுச் சேவையை வழங்கும் போது அதற்குரிய பல்வேறு செயற்பாடுகளையும் இனங் காண்பதற்கும், அவற்றை நடைமுறைப்படுத்துவதற்கும் ஒத்துழைத்தல் பயிற்சி மற்றும் அபிவிருத்திக் கிளையின் நோக்கங்களாகும்.

1:3 கொள்முதல் கிளை

திணைக்களத்தின் எல்லாவித கொள்முதல் நடவடிக்கைகளும் இக் கிளையினாலேயே நிறைவேற்றப்படுகின்றது. இத் திணைக்களத்திற்கு வருடாந்தம் தேவைப்படுகின்ற பொருட்களையும், சேவைகளையும் சரியாகவும் வெளிப்படைத் தன்மையுடனும் அரசாங்கத்தின் கொள்முதல் வழிகாட்டல்களையும் மற்றும் அதனுடன் தொடர்புடைய சட்ட திட்டங்களையும் கடைப்பிடித்து கொள்முதல் நடவடிக்கைகளை செவ்வனே மேற்கொள்வதே இக்கிளையின் பிரதான நோக்கமாகும்.

1:4 உற்பத்தித்திறன் ஊக்குவிப்பு அலகு

குடிவரவு மற்றும் குடியகல்வுத் திணைக்களம் பல வருடங்களாகத் தொடர்ந்து விருது வழங்கப்பட்டு பாராட்டப்பட்டு வருகின்ற ஒரு திணைக்களம் ஆகும். இத்திணைக்களத்தின் சேவைகளின் தரத்தை மேலும் மேம்படுத்தி மக்களுக்கு பெற்றுக்கொடுக்கும் நோக்குடன், 2017 ஆம் ஆண்டில் உற்பத்தித்திறன் ஊக்குவிப்பு அலகு நிறுவப்பட்டது.

2. கடவுச்சீட்டுப் பிரிவு

குடிவரவு மற்றும் குடியகல்வுத் திணைக்களத்தில் பொது மக்கள் மிகவும் நெருங்கிய தொடர்பு வைத்துள்ள மிகவும் விசாலமான பிரிவு கடவுச்சீட்டுப் பிரிவாகும். கடவுச்சீட்டுப் பிரிவானது, கட்டுப்பாட்டாளர் (கடவுச்சீட்டு) அவர்களின் நேரடி மேற்பார்வையின் கீழ் இயங்குகின்றது. இலங்கையர்களுக்கு தங்கு தடையின்றி வெளிநாடுகளுக்குப் பயணிப்பதற்கும், அங்கு தரித்திருப்பதற்கும் மற்றும் திரும்பி வருவதற்கும் ஏற்றவாறு வெளிநாட்டில் இலங்கையரின் அடையாளத்தினை எடுத்துக்காட்டுகின்ற சர்வதேச தரநிர்ணயங்களுடன் கூடிய கடவுச்சீட்டொன்றை விநியோகிக்கும் முதன்மைப் பொறுப்பினை இப்பிரிவு கொண்டுள்ளது.

இந் நாட்டுப் பிரஜைகளின் முதன்மைத் தேவைகளை இனங்கண்டு ஒருநாள் சேவையின் கீழும் மற்றும் சாதாரண சேவையின் கீழும் கடவுச்சீட்டுக்களை விநியோகிக்கும் இப்பிரிவின் நடவடிக்கைகள் கண்டி, மாத்தறை, குருணாகல் மற்றும் வவுனியா ஆகிய 04 பிராந்திய அலுவலகங்களின் ஊடாகவும் மேற்கொள்ளப்பட்டுவருகின்றது. இப் பிராந்திய அலுவலகங்கள் 04 பிரதி/ உதவிக் கட்டுப்பாட்டாளர்களின் மேற்பார்வையின் கீழ் இயங்குகின்றது. ஒருநாள் சேவையின் கீழ் கடவுச்சீட்டுக்களை விநியோகிக்கும் பணிகள் பிரதான அலுவலகத்தினூடாக மட்டுமே முன்னெடுக்கப்படுகின்றது. இப்பிரிவின் கீழ் 05 கிளைகள் இயங்குகின்றன.

2:1 கடவுச்சீட்டுக் கிளை

இத் திணைக்களத்தில் அதிகமான சேவைபெறுநர் வருகை தரும் கிளையாக கடவுச்சீட்டுக் கிளை காணப்படுவதுடன் நாளொன்றில் வருகை தரும் சேவைபெறுநர்களின் எண்ணிக்கை சுமார் 2,500 ஆகும். பொது மக்களுக்கு வினைத்திறன் மிக்க துரித சேவைகளை வழங்கும் நோக்குடன், சாதாரண சேவையின் கீழும், ஒருநாள் சேவையின் கீழும் கடவுச்சீட்டுக்களை விநியோகிக்கும் நடவடிக்கைகள் இடம்பெற்று வருகின்றன.

அதே போன்று சாதாரண சேவையின் கீழ் ஒப்படைக்கப்பட்ட விண்ணப்பங்களுக்கான கடவுச்சீட்டுகள் உரிய திகதிக்கு தயாரிக்கப்பட்டில்லாத சந்தர்ப்பங்களில் அவசர தேவையின் நிமித்தம் வருகை தருகின்ற விண்ணப்பதாரிகளுக்கு “குறித்த தினத்தில் விநியோகிக்கும்” முறையின் கீழ் கடவுச்சீட்டுகளைத் தயாரித்து ஒப்படைக்கும் பணிகளும் இக் கிளையினூடாக நிறைவேற்றப்படுகின்றன.

2019 ஆம் வருடத்தில் திணைக்களத்தினால் விநியோகிக்கப்பட்ட கடவுச்சீட்டுகள் தொடர்பான விபரம்

| இராஜதந்திர | உத்தியோகபூர்வ | எல்லா நாடுகளுக்குமானது | மத்திய கிழக்கு நாடுகளுக்கானது | அவசர சான்றிதழ் | அடையாளச் சான்றிதழ் | மொத்தம் |
|------------|---------------|------------------------|-------------------------------|----------------|--------------------|---------|
| 314 | 1585 | 545883 | 3916 | 19674 | 01 | 571373 |

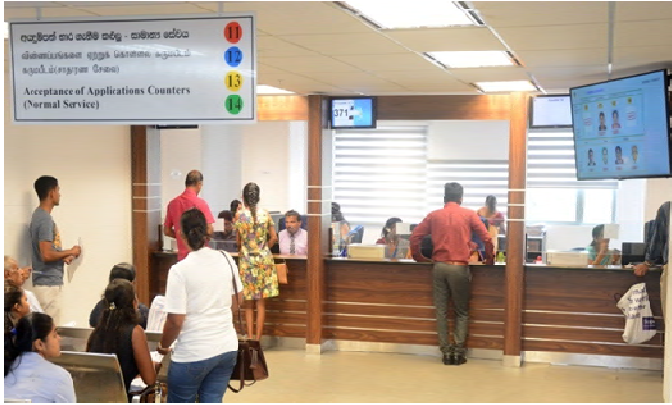

02.2 கடவுச்சீட்டு தயாரித்தல் கிளை

புதிய கடவுச்சீட்டுக்களைத் தயாரிப்பதற்காக கடவுச்சீட்டுக் கிளையிடமிருந்தும், வெளிநாட்டுத் தூதரகக் கிளையிடமிருந்தும் இக்கிளைக்கு கிடைக்கப் பெறுகின்ற விண்ணப்பங்கள் உரிய பரீட்சித்தல்களுக்கு உட்படுத்தப்பட்டதன் பின்னர் கீழ்வரும் நடவடிக்கைகள் முன்னெடுக்கப்படுகின்றன.

தரவு உள்ளீர்த்தல் (Data Entry), அத் தரவுகளை மீண்டும் சரிபார்த்தல் (Validate), விண்ணப்பதாரியின் புகைப்படத்தையும், கையொப்பத்தையும் வருடி எடுத்தல் (Capture), அச்சிடுதல் (Print), அச்சிடப்பட்ட கடவுச்சீட்டுகளில் மாற்றங்களும், அவதானிப்புகளும் இருப்பின் அவற்றை கடவுச்சீட்டின் 4 ஆம் பக்கத்தில் அச்சிடுதல் (Observation Print), தர உத்தரவாதம் (Quality Assurance), கடவுச்சீட்டுகளை லெமினேட்டிங் செய்தல், ஒப்பிட்டுப் பார்த்தலும் 4 ஆம் பக்கத்தை வருடி எடுத்தலும் (Compare & 4th Page Scan), இறுதி தரப் பரிசோதனை (Quality Confirm) முதலான கட்டங்களின் பின்னர், ஒருநாள் சேவையின் கீழ் விநியோகிக்கப்படுகின்ற கடவுச்சீட்டுகள், கடவுச்சீட்டுகளை விநியோகிக்கும் கருமபீடங்களுக்கும், சாதாரண சேவையின் கீழ் விநியோகிக்கப்படுகின்ற கடவுச்சீட்டுகள் தபால்க் கிளைக்கும், வெளிநாட்டுத் தூதரக கிளையின் ஊடாக கிடைக்கப்பெற்ற விண்ணப்பங்களுக்குரிய கடவுச்சீட்டுகள் வெளிநாட்டுத் தூதரகக் கிளைக்கும் அனுப்பி வைக்கப்படுகின்றது.

இதற்கு மேலதிகமாக திருத்தங்களை மேற்கொள்வதற்காக சமர்ப்பிக்கப்படுகின்ற விண்ணப்பப்படிவங்கள் உரிய பரீட்சித்தல்களின் பின்னர் தரவு உள்ளீர்த்தல் (Data Entry), அத் தரவுகளை மீண்டும் சரிபார்த்தல் (Validate) மற்றும் திருத்தங்களை 4 ஆம் பக்கத்தில் அச்சிடுதல் (Observation Print) முதலான செயற்பாடுகளாக மேற்கொள்ளப்படுகின்றன.

02.3 கடவுச்சீட்டு திருத்தக் கிளை

கடவுச்சீட்டுக்கள் விநியோகிக்கப்பட்டதன் பின்னர், கடவுச்சீட்டு உரிமையாளர்களினால் முன்வைக்கப்படுகின்ற கோரிக்கைகளைக் கருத்திற் கொண்டு பல்வேறு வகைகளின் கீழ் கடவுச்சீட்டுகளில் திருத்தங்களை மேற்கொள்ளும் நடவடிக்கைகள் இக் கிளையின் ஊடாக மேற்கொள்ளப்படுகின்றன.

2019 ஆம் வருடத்தில் கடவுச்சீட்டுகளில் திருத்தங்கள் மேற்கொள்ளப்பட்டமை தொடர்பான விபரம்

| ஜனவரி | பெப்ரவரி | மார்ச் | ஏப்பிரல் | மே | ஜூன் | ஜூலை | ஆகஸ்ட் | செப்டெம்பர் | ஒக்டோபர் | நவம்பர் | டிசம்பர் | மொத்தம் |
|-------|----------|--------|----------|------|------|------|--------|-------------|----------|---------|----------|---------|
| 4076 | 3646 | 3938 | 2801 | 3615 | 3392 | 4725 | 4109 | 3501 | 4361 | 3593 | 3747 | 45504 |

02.4 வெளிநாட்டுத் தூதரகக் கிளை

வெளிநாடுகளில் தரித்திருக்கும் இலங்கையர்களுக்கு கடவுச்சீட்டுகளை விநியோகிக்கும் நடவடிக்கைகள் இக்கிளையினாலேயே மேற்கொள்ளப்படுகின்றன. வெளிநாட்டுத் தூதரகத்தினூடாக சமர்ப்பிக்கும் கடவுச்சீட்டு விண்ணப்பப்படிவங்கள் வெளிநாட்டலுவல்கள் அமைச்சின் ஊடாக இத் திணைக்களத்திற்கு அனுப்பி வைக்கப்படுகின்றது. அவ்வாறு கிடைக்கப்பெற்ற விண்ணப்பப் படிவங்களுக்காக புதிய கடவுச்சீட்டுகளைத் தயாரித்து, மீண்டும் வெளிநாட்டலுவல்கள் அமைச்சிடம் ஒப்படைக்கப்பட்டு வெளிநாடுகளில் அமைந்துள்ள இலங்கைத் தூதரகங்களுடாக உரிய விண்ணப்பதாரிகளுக்கு விநியோகிக்கப்படுகின்றன.

2019 ஆம் வருடத்தில் இக் கிளையினால் விநியோகிக்கப்பட்ட கடவுச்சீட்டுகள் தொடர்பான விபரங்கள்

| மாதம் | கடவுச்சீட்டுக்களின் எண்ணிக்கை |
|-------------|-------------------------------|
| ஜனவரி | 3785 |
| பெப்ரவரி | 2681 |
| மார்ச் | 4035 |
| ஏப்பிரல் | 4088 |
| மே | 5448 |
| ஜூன் | 3858 |
| ஜூலை | 3684 |
| ஓகஸ்ட் | 3778 |
| செப்டெம்பர் | 3593 |
| ஒக்டோபர் | 4052 |
| நவம்பர் | 3142 |
| டிசெம்பர் | 2950 |
| மொத்தம் | 45094 |

2.5 தபால் கிளை

சாதாரண சேவையின் கீழ் கிடைக்கப்பெற்ற விண்ணப்பப்படிவங்களுக்காக தயாரிக்கப்பட்ட கடவுச்சீட்டுகளை, தாமதமின்றி பதிவுத் தபால் மூலம் உரிய விண்ணப்பதாரிகளுக்கு கிடைக்கப் பெறச் செய்வதே இப் பிரிவின் பிரதான பணியாகும்.

03. கொள்கை, அபிவிருத்தி மற்றும் மறுசீரமைப்புப் பிரிவு

கட்டுப்பாட்டாளர் (கொள்கை, அபிவிருத்தி, மறுசீரமைப்பு)/ பிரதி ஆணையாளர் (இந்தியா - இலங்கை) அவர்களின் மேற்பார்வையின் கீழ் கொள்கை, அபிவிருத்தி மற்றும் மறுசீரமைப்புக் கிளை, இந்திய - இலங்கைப் பிரஜைக் கிளை, சட்டக் கிளை என்பன இயங்கி வருகின்றது.

3:1 கொள்கை, அபிவிருத்தி மற்றும் மறுசீரமைப்புக் கிளை

குடிவரவு, குடியகல்வுத் திணைக்களத்தின் அபிவிருத்தி மற்றும் கொள்கை வகுப்பு நடவடிக்கைகளை மிகவும் திட்டமிட்டவாறும், சீராகவும் அமுல்படுத்தும் நோக்குடன் இக்கிளை நிறுவப்பட்டுள்ளது. திணைக்களத்தின் பிரதான பணிகளை நிறைவேற்றுவதுடன் தொடர்புடைய கொள்கைகளை/ திட்டங்களை வகுத்தல், திணைக்களத்திற்குரிய சட்ட திட்டங்களில் திருத்தங்களை மேற்கொள்ளல், சுற்றறிக்கைகளையும், நடவடிக்கைமுறைகளையும் தயாரித்தலும், வெளியிடுதலும், திணைக்களத்திற்குரிய அமைச்சரவைப் பத்திரங்களைத் தயாரித்து அமைச்சரவையின் அங்கீகாரங்களைப் பெற்றுக் கொள்ளல், எமது திணைக்களத்துடன் தொடர்புபட்ட பிற அமைச்சுகளினால் அமைச்சரவைக்குச் சமர்ப்பிக்கப்படுகின்ற அமைச்சரவைப் பத்திரங்கள் சார்ந்த அவதானிப்புகளை முன்வைத்தல், செயலாற்றுகை அறிக்கை, முன்னேற்ற அறிக்கை மற்றும் வருடாந்த செயற்திட்டங்களை தயாரித்தல், வழிகாட்டல் கையேடுகளைத் தயாரித்தலும், இற்றைப்படுத்தலும் ஆகியன இக்கிளையின் பிரதான பணிகளாகும்.

3:2 இந்திய - இலங்கை பிரஜைகள் கிளை

கட்டுப்பாட்டாளர் நாயகம் அவர்கள், பதவி வழியாக இந்திய வம்சாவளி மக்களை பதிவு செய்வதற்கான ஆணையாளர் பதவியை வகிப்பதுடன் மற்றும் இந்திய வம்சாவளி மக்களை பதிவு செய்வதற்கான பிரதி ஆணையாளராக கட்டுப்பாட்டாளர் (கொள்கை, அபிவிருத்தி மற்றும் மறுசீரமைப்பு) செயற்படுவார்.

1949 ஆம் ஆண்டின் 3 ஆம் இலக்க இந்திய மற்றும் பாகிஸ்தான் குடியிருப்பாளர்களின் குடியுரிமை தொடர்பான சட்டம், 1967 ஆம் ஆண்டின் 14 ஆம் இலக்க இந்திய - இலங்கை உடன்படிக்கையை நடைமுறைப்படுத்துவதற்கான சட்டம், 1988 ஆம் ஆண்டின் 39 ஆம் இலக்க நாடற்றோருக்கு பிரஜாவுரிமை வழங்குவதற்கான சட்டம், 2003 ஆம் ஆண்டின் 35 ஆம் இலக்க இந்திய வம்சாவளியினருக்கு பிரஜாவுரிமை வழங்குவதற்கான சட்டம் ஆகிய சட்டங்களின் கீழ் தகைமை பெறுவோருக்கு, அக் குறித்த சட்டம் அமுலுக்கு வந்த திகதியிலிருந்து அமுலுக்கு வருமாறு இலங்கைக் குடியுரிமை உரித்தாகின்றது. இலங்கையில் வசிக்கும் இந்திய வம்சாவளி மக்களுக்கு குடியுரிமையை வழங்குதலும், இதனுடன் தொடர்புடைய பிற பணிகளை நிறைவேற்றுவதுமே இப் பிரிவின் பிரதான பணிகளாகும்.

3:3 சட்டக் கிளை

குடிவரவு மற்றும் குடியகல்வுத் திணைக்களத்தின் பணிகளுடன் தொடர்புடைய சட்ட திட்டங்களுடாக அளிக்கப்பட்டுள்ள சட்டத் தத்துவங்களை நடைமுறைப்படுத்துவதற்குத் தேவையான ஆலோசனைகளையும், ஒத்துழைப்பையும் வழங்குவதன் மூலமும், தேவைகளுக்கு ஏற்றவாறு குறித்த சட்ட திட்டங்களில் திருத்தங்களை மேற்கொள்வதற்கு நடவடிக்கை எடுப்பதன் மூலமும் திணைக்களத்தின் பணிகளை வினைத்திறனுடன் செவ்வனே மேற்கொள்வதற்கு இக்கிளையூடாக ஒத்துழைப்பு வழங்கப்படுகின்றது.

04. வீசா மற்றும் எல்லைக் கட்டுப்பாட்டுப் பிரிவு

கட்டுப்பாட்டாளர் (வீசா மற்றும் எல்லைக் கட்டுப்பாடு) அவர்களின் மேற்பார்வையின் கீழ் இப்பிரிவு இயங்குகின்றது. வீசா நடவடிக்கைகள் வீசா கிளையூடாகவும், எல்லைக் கட்டுப்பாட்டு நடவடிக்கைகள் துறைமுக மற்றும் விசாரணைக் கிளையூடாகவும் நிறைவேற்றப்படுகின்றன.

4:1 வீசா கிளை

1948 ஆம் ஆண்டின் 20 ஆம் இலக்க குடிவருவோர், குடியகல்வோர் சட்டத்தின் (iii) ஆம் பிரிவின் கீழ் இலங்கைப் பிரஜை அல்லாதோர் இலங்கைக்குள் பிரவேசித்தல் தரித்திருத்தல், வெளியேறுதல் என்பன கட்டுப்படுத்தப்படுகின்றது. இதன் கீழ் இலங்கைக்கு வருகை தந்த வெளிநாட்டவர்களுக்காக 1956 குடிவரவு, குடியகல்வு ஒழுங்குவிதிகளில் 02 தொடக்கம் 35 வரையிலான ஒழுங்குவிதிகளின் பிரகாரம் இலங்கையின் தேசிய பாதுகாப்பு பேணப்படுகின்றது என்பது உறுதி செய்யப்படுகின்றவாறு, இந்நாட்டில் சட்டபூர்வமாகத் தரித்திருப்பதற்கான வீசா அனுமதிப் பத்திரங்களை விநியோகித்தல் மற்றும் வீசா நீடிப்பு முதலான பணிகள் இப்பிரிவினால் நிறைவேற்றப்படுகின்றது.

2019 ஆம் வருடத்தில் இலத்திரனியல் பயண அங்கீகாரம் வழங்குதல், புதிதாக வீசா வழங்குதல் மற்றும் வீசா நீடிப்பு தொடர்பான விபரங்கள் வருமாறு:

| விபரம் | 2019 |
|--|---------|
| இலத்திரனியல் பயண அங்கீகாரத்தைப் பெற்றுக் கொடுத்தல் | 1533386 |
| வசித்தல் வீசாக்களை விநியோகித்தல் | 22600 |
| வசித்தல் வீசா நீடிப்பு | 34596 |
| குறுகிய கால வீசா நீடிப்பு (சுற்றுலா, வியாபார நோக்கம் மற்றும் பல்தடவை நுழைவு வீசா) | 61031 |
| சாரக் வீசா | 619 |
| இரட்டைக் குடியுரிமையை பெற்றுக் கொண்டதின் காரணமாக வீசா தேவையிலிருந்து விடுவித்தல். (இலங்கையர்) | 1488 |
| மொத்தம் | 1653720 |

04.2 துறைமுகக்கிளை

தேசிய பாதுகாப்பு உறுதி செய்யப்படும் வகையில் நாட்டின் பொருளாதார அபிவிருத்தியை உச்ச மட்டத்தில் பேணிச் செல்லக் கூடியவாறு, இலங்கையிலுள்ள அங்கீகரிக்கப்பட்ட துறைமுகங்கள் ஊடாக இந் நாட்டிற்கு வருகை தருகின்ற மற்றும் இந் நாட்டிலிருந்து வெளியேறுகின்ற வெளிநாட்டுப் பயணிகளுக்கும், அதே போன்று இலங்கையர்களுக்கும் வினைத்திறன் மிக்க சேவைகளை வழங்குதல் மற்றும் இத் துறைமுகங்கள் ஊடாக இடம்பெறுகின்ற பயணிகளின் குடிவரவு மற்றும் குடியகல்வு நடவடிக்கைகளைக் கட்டுப்படுத்தல் (எல்லைக் கட்டுப்பாடு) என்பனவே இப்பிரிவின் பிரதான பணியாகும் என்பதுடன், இதனுடன் தொடர்புடைய வசதிகளை வழங்குதல், பிற உதவிச் சேவைகளை வழங்குதல் மற்றும் புலனாய்வு/ விசாரணை நடவடிக்கைகளை மேற்கொள்ளல் என்பனவும் இப்பிரிவினால் நிறைவேற்றப்படுகின்றது.

- இலங்கைக்கு வருகை தருகின்ற மற்றும் இலங்கையிலிருந்து வெளியேறுகின்ற பயணிகளின் பயண அனுமதி (Clearance) நடவடிக்கைகளை நிறைவேற்றுதல்.
- வெளிநாட்டுத் தூதரகங்கள் இலங்கையில் அமையப் பெற்றில்லாத நாடுகளுக்குள் பிரவேசிப்பதற்கு உரிய வீசாக்களை தேவையானோருக்கு பெற்றுக் கொடுப்பதற்காக அவர்களின் கடவுச்சீட்டுக்களை உரிய தூதரகங்கள் அமைந்துள்ள நாடுகளுக்கு விரைவான பொதிச் சேவை மூலம் அனுப்புவதற்கு அனுமதி வழங்குதல்.
- இலங்கையில் அங்கீகரிக்கப்பட்ட துறைமுகங்களில் நங்கூரமிடப்படுகின்ற கப்பல்களின் கப்பற் பணியாட் தொகுதியினருக்கு தற்காலிகமாக தரைக்கு வருவதற்கு அனுமதிப் பத்திரங்களை விநியோகித்தல்.
- இலங்கைக்கு வருகை தரும் வெளிநாட்டுக் கப்பற் பணியாட் தொகுதியினருக்கு பிணைமுறி ஸ்ரிக்கர்களை விநியோகித்தல்.
- வெளிநாடு சென்றுள்ள பயணிகளின் குடிவரவு மற்றும் குடியகல்வு தொடர்பான விபரங்கள் அடங்கிய கடிதங்களை பல்வேறு நிறுவனங்களுக்கும் தேவையின் பொருட்டு விநியோகித்தல்.
- இலத்திரனியல் பயண அங்கீகாரம் (ETA) இன்றி இலங்கைக்கு வருகை தரும் சுற்றுலாப் பிரயாணிகளுக்கு அந்தந்த துறைமுகங்களில் வைத்து இலத்திரனியல் பயண அங்கீகாரத்தைப் (ETA) பெற்றுக் கொடுத்தல்.
- நாட்டிலிருந்து வெளியேறுவதை மற்றும் நாட்டிற்குள் வருவதை தடை செய்து நீதிமன்றங்களினால் பிறப்பிக்கப்பட்டுள்ள உத்தரவுகளை நடைமுறைப்படுத்துதலும், பயணிகள் நாட்டிலிருந்து வெளியேறுதல் மற்றும் நாட்டிற்குள் வருகை தருதல் தொடர்பாக விபரங்களை/ கோரி அனுப்பப்படுகின்ற கடிதங்கள் தொடர்பான கடமைகளும்.
- இலங்கையிலிருந்து வெளியேறும் போதும் மற்றும் இலங்கைக்கு வருகை தரும் போதும் துறைமுகங்களில் வைத்து பயணிகளினால் பூரணப்படுத்த வேண்டிய குடிவரவு, குடியகல்வு பத்திரங்களை விநியோகித்தல்.
- துறைமுகங்களுக்கு இணைக்கப்பட்டுள்ள குடிவரவு, குடியகல்வு உத்தியோகத்தர்களினால் நிறைவேற்றப்படுகின்ற சேவைகளை வழிநடாத்தல், மேற்பார்வை செய்தல் மீளாய்வு செய்தல் மற்றும் இற்றைப்படுத்தல்.

இலங்கையிலுள்ள அங்கீகரிக்கப்பட்ட உள்வருதல் மற்றும் வெளிச் செல்லல் துறைமுகங்கள்

1. பண்டாரநாயக்கா சர்வதேச விமான நிலையம் கட்டுநாயக்கா
2. மகிந்த ராஜபக்ஷ சர்வதேச விமான நிலையம் மத்தளை
3. கொழும்பு விமான நிலையம் இரத்மலானை
4. கொக்கலை விமான நிலையம்
5. யாழ்ப்பாணம் சர்வதேச விமான நிலையம்
6. கொழும்புத் துறைமுகம்
7. காலித் துறைமுகம்
8. ருகுணு மாகம்புர மகிந்த ராஜபக்ஷ துறைமுகம்
9. திருகோணமலைத் துறைமுகம்
10. தலைமன்னார் இறங்குதுறை
11. நுரைச்சோலை துறைமுகம்
12. ஒலுவில் துறைமுகம்

அந்தந்த துறைமுகங்கள் ஊடாக இலங்கைக்கு வருகை தந்த மற்றும் வெளியேறிய பயணிகளின் எண்ணிக்கை 2019

| துறைமுகம் | வருகை தந்தோரின் எண்ணிக்கை | வெளியேறியோரின் எண்ணிக்கை | மொத்தம் |
|------------------------------------|---------------------------|--------------------------|-----------|
| கட்டுநாயக்கா சர்வதேச விமான நிலையம் | 3,392,073 | 3,446,467 | 6,838,540 |
| ஹம்பாந்தோட்டை துறைமுகம் | 2,098 | 1,688 | 3,786 |
| மத்தளை விமான நிலையம் | 149 | 237 | 386 |
| கொழும்புத் துறைமுகம் | 80,570 | 81,587 | 162,157 |
| காலித் துறைமுகம் | 17,731 | 14,131 | 31,862 |
| நுரைச்சோலை துறைமுகம் | 178 | 180 | 358 |
| திருகோணமலைத் துறைமுகம் | 3,830 | 3,029 | 6,859 |
| இரத்மலானை விமான நிலையம் | 121 | 125 | 246 |
| தலைமன்னார் இறங்குதுறை | - | - | - |
| யாழ்ப்பாணம் விமான நிலையம் | 825 | 936 | 1,761 |
| மொத்தம் | 3,497,575 | 3,548,380 | 7,045,955 |

04.3 விசாரணைக்கிளை

1948 ஆம் ஆண்டின் 20 ஆம் இலக்க குடிவருவோர் மற்றும் குடியகல்வோர் சட்டத்தின் கீழ் உருவாக்கப்பட்ட 1956 குடிவருவோர், குடியகல்வோர் ஒழுங்குவிதிகள் மற்றும் சர்வதேச சட்ட திட்டங்களுக்கு அமைய, இலங்கைக்குள் பிரவேசிக்கும் மற்றும் தரித்திருக்கும் வெளிநாட்டவர்களின் செயற்பாடுகளை கண்காணித்தல், குடிவருவோர், குடியகல்வோர் சட்டத்தை மீறி தரித்திருக்கும் வெளிநாட்டவர்கள் தொடர்பில் புலனாய்வுகளை மேற்கொண்டு அவர்களை கைது செய்தல், தடுத்து வைத்தல், அவர்களை நாட்டிலிருந்து வெளியேற்றுதல் அல்லது நாடுகடத்துதல் தொடர்பாக தேவையான விசாரணைகளை மேற்கொள்ளல் மற்றும் சட்ட நடவடிக்கைகளை மேற்கொள்ளல் என்பன இப்பிரிவின் பிரதான பணிகளாகும்.

2019 ஆம் வருடத்தில் தடுத்து வைக்கப்பட்டு விசாரணைக்கு உட்படுத்தப்பட்ட மற்றும் நாட்டிலிருந்து வெளியேற்றப்பட்ட வெளிநாட்டவர்களின் எண்ணிக்கை வருமாறு :

| மாதம் | தடுத்து வைக்கப்பட்டு விசாரணைக்கு உட்படுத்தப்பட்டோரின் எண்ணிக்கை | வெளியேற்றப்பட்டோரின் எண்ணிக்கை |
|----------------|---|--------------------------------|
| ஜனவரி | 210 | 103 |
| பெப்ரவரி | 190 | 112 |
| மார்ச் | 337 | 108 |
| ஏப்ரல் | 209 | 57 |
| மே | 236 | 73 |
| ஜூன் | 162 | 75 |
| ஜூலை | 131 | 50 |
| ஆகஸ்ட் | 90 | 75 |
| செப்டெம்பர் | 140 | 68 |
| ஒக்டோபர் | 63 | 49 |
| நவம்பர் | 116 | 80 |
| டிசெம்பர் | 81 | 48 |
| மொத்தம் | 1965 | 898 |

05. குடியரிமைப்பிரிவு

1948 ஆம் ஆண்டின் 18 ஆம் இலக்க குடியரிமைச் சட்டத்தினால் குடியரிமைப் பிரிவிற்கு சட்டரீதியான அதிகாரம் அளிக்கப்பட்டுள்ளது. குடியரிமைச் சட்டத்தை அமுல் செய்யும் அதிகாரம் சம்பந்தப்பட்ட நேர்வரிசை அமைச்சின் செயலாளருக்கே வழங்கப்பட்டுள்ளது. குடியரிமைச் சட்டத்தின் கீழான ஏற்பாடுகளும், நிறைவேற்று நடைமுறைகளும், குடிவருவோர், குடியகல்வோர் சட்டத்தின் கீழ் கட்டுப்படுத்தப்படுகின்ற வெளிநாட்டுத் தூதரகங்களுடாக கடவுச்சீட்டு விநியோக தொழிற்பாட்டுடன் நேரடியாகத் தொடர்புபடுவதால், குடியரிமைப் பிரிவு குடிவரவு, குடியகல்வுத் திணைக்களத்தில் நிறுவப்பட்டுள்ளது. இங்கு அமைச்சின் செயலாளரின் நிறைவேற்றுத் தத்துவங்கள் உதவிச் செயலாளரொருவர் ஊடாக அமுல் செய்யப்படுவதுடன், அத் தத்துவங்கள் குடியரிமைப் பிரிவின் பிரதிக் கட்டுப்பாட்டாளரொருவருடாக நடைமுறைப்படுத்தப்படும்.

2019 ஆம் வருடத்தில் இப் பிரிவு அடையப் பெற்றுள்ள முன்னேற்றம் வருமாறு:

குடியரிமைச் சட்டத்தின் கீழ் விநியோகிக்கப்பட்ட குடியரிமைச் சான்றிதழ்கள்

| சட்டத்தின் உரிய பிரிவு | விநியோகிக்கப்பட்ட குடியரிமைச் சான்றிதழ்களின் எண்ணிக்கை |
|----------------------------|--|
| 5 (2) ஆம் பிரிவு | 11533 |
| 8 ஆம் பிரிவு | 03 |
| 11 ஆம் பிரிவு | 22 |
| 12 ஆம் பிரிவு | 04 |
| 19(2), 19(3) ஆம் பிரிவுகள் | 9147 |
| 20 ஆம் பிரிவு | 58 |
| மொத்தம் | 20767 |

இரட்டைக்குடியரிமையை வழங்குதல் – 2019

| சட்டத்தின் உரிய பிரிவு | 2019 |
|---|-------------|
| குடியரிமைச் சட்டத்தின் 19 (2) ஆம் பிரிவின் கீழ் இலங்கைக் குடியரிமையை மீள வழங்குதல். | 4791 |
| குடியரிமைச் சட்டத்தின் 19 (3) ஆம் பிரிவின் கீழ் இலங்கைக் குடியரிமையை தக்க வைத்தல் / பேணுதல் | 4356 |
| மொத்தம் | 9147 |



இரட்டைக் குடியரிமைச் சான்றிதழ் வழங்கும் வைபவம் - 2019

06. தகவல் தொழில்நுட்பப் பிரிவு

கட்டுப்பாட்டாளர் (தகவல் தொழில்நுட்பம்) அவர்களின் மேற்பார்வையின் கீழ் இப்பிரிவு இயங்குகின்றது.

திணைக்களத்தின் தற்போதுள்ள மென்பொருள் மற்றும் வன்பொருள் முறைமைகளை தடையின்றி பேணிச் செல்வதும், பொது மக்களுக்கு உயரிய சேவைகளை வழங்கும் அதேவேளை, அரசுக்கு உச்ச நன்மை கிடைக்கும் விதத்தில் புதிய தொழில்நுட்ப முறைமைகளை அறிமுகம் செய்து தகவல் முறைமையை விருத்தி செய்வதுமே தகவல் தொழில்நுட்பப் பிரிவின் பிரதான பணியாகும்.

அதேபோன்று, இத்திணைக்களத்தின் கணினி முறைமைக்கான சேவைகளை வழங்கும் வெளி நிறுவனங்களுடன் செய்து கொண்டுள்ள ஒப்பந்தங்களை உரியவாறு இற்றைப் படுத்துதல், ஒப்பந்தங்களின் பிரகாரம் நடவடிக்கைகளை பேணிச் செல்லல் மற்றும் மேற்பார்வை செய்தல் என்பனவும் இப்பிரிவினால் நிறைவேற்றப்படுகின்ற மற்றும் சில பணிகளாகும்.

இதற்கு மேலதிகமாக, கீழ்க் காணும் முக்கிய பணிகளும் இப்பிரிவினால் நிறைவேற்றப்படுகின்றது.

- நீதிமன்ற உத்தரவுகளுக்கு அமைய பயணிகளின் விமானப் பயண நடவடிக்கைகளை இற்றைப்படுத்துதல்.
- கட்டுப்பாட்டாளர் (கடவுச்சீட்டு) அவர்களின் உத்தரவுக்கு அமைய கடவுச்சீட்டுகளை தடுப்புப்பட்டியலில் சேர்ப்பதற்குத் தேவையான நடவடிக்கைகளை எடுத்தல்.
- காணாமல் போன மற்றும் களவாடப்பட்ட கடவுச்சீட்டுகள் தொடர்பில் நடவடிக்கை மேற்கொள்ளல்.

- 2019 ஆம் வருடத்தில் தேசிய மத்திய பணியகத்தினாலும் வெளிநாட்டுத் தூதரகங்களினாலும் குடிவரவு, குடியகல்வுத் திணைக்களத்திற்கு அனுப்பப்பட்ட 12,681 கடவுச்சீட்டுகள் தொடர்பில் உரிய நடவடிக்கைகள் எடுக்கப்பட்டு, சர்வதேச பொலிஸ் தரவுத் தளத்திற்கு அனுப்பப்பட்டது.
- இலங்கையர்களுக்கு வீசா வழங்கும் போது, கடவுச்சீட்டின் பிழையற்ற தன்மையை உறுதிப்படுத்திக் கொள்வதற்காக இலங்கையில் அமைந்துள்ள வெளிநாட்டுத் தூதரகங்கள் ஊடாக முன்வைக்கப்படுகின்ற கோரிக்கைகளுக்கு பதில் அளித்தல். இதற்கமைய 2019 ஆம் வருடத்தில் இவ்வாறான 1,278 கோரிக்கைகளுக்கு பதில் அளிக்கப்பட்டன.

07. நிதிப்பிரிவு

பிரதம கணக்காளரின் மேற்பார்வையின் கீழ் நிதிப் பிரிவு இயங்கி வருகின்றது.

நிதி முகாமைத்துவம்

குடிவரவு, குடியகல்வுத் திணைக்களத்தின் நிதி முகாமைத்துவ நடவடிக்கைகளை சீராக மேற்கொள்வதே நிதிப் பிரிவின் பிரதான பணியாகும். வருமானம் ஈட்டும் திணைக்களம் என்ற வகையில், திணைக்களத்தின் வருமதிகளையும், செலவினங்களையும் முகாமை செய்தல், அரசு உத்தியோகத்தர்களுக்கான முற்பணக் கணக்கு நடவடிக்கைகளை உரிய எல்லைக்குள் பேணிச் செல்லல், திறைசேரிச் சுற்றறிக்கைகளுக்கு அமைவாக, இத் திணைக்களத்தின் வருடாந்த/ மாதாந்த அறிக்கைகளை (வருடாந்த வரவு செலவு மதிப்பீடு, வருடாந்த வருமதி மதிப்பீடு, ஒதுக்கீட்டுக் கணக்கு, மாதாந்த கணக்குப் பொழிப்பு) தயாரித்து உரிய திகதிக்கு திறைசேரியிடம் சமர்ப்பித்தல் மற்றும் நிதிப் பிரமாணங்களுக்கு அமைவாக நிதி நடவடிக்கைகளை வழிநடாத்தல் என்பவனவும் இப்பிரிவினால் நிறைவேற்றப்படுகின்ற பணிகளாகும்.

08. உள்ளக கணக்காய்வுப் பிரிவு

பிரதம உள்ளகக் கணக்காய்வாளரின் மேற்பார்வையின் கீழ் உள்ளகக் கணக்காய்வுப் பிரிவு இயங்குகின்றது.

குறிக்கோள்

- திணைக்களத்தின் நிதி நடவடிக்கைகள் தொடர்பில் பேணிச் செல்லப்படுகின்ற உள்ளக நிருவாக முறை தொடர்பில் ஆராய்ந்து அதில் காணப்படுகின்ற தவறுகள் மற்றும் மோசடிகளைத் தடுப்பதற்காகவும், வெளிக் கொணர்வதற்காகவும் ஈடுபடுத்தப்படுகின்ற உள்ளக முறையான சோதனைகள் மற்றும் போதிய தன்மை என்பன தொடர்பில் தொடர்ச்சியான கணிப்பீடுகளையும், சுயாதீன மதிப்பீடுகளையும் பேணிச் செல்லல்.
- திணைக்களத்திற்கு விதிக்கப்பட்ட அல்லது திணைக்களத்தினால் பொறுப்பேற்கப்பட்ட அபிவிருத்தித் திட்டங்கள், நிகழ்ச்சித் திட்டங்கள் அடையப் பெற்ற முன்னேற்றங்களை நிச்சயிப்பதற்காக கணக்கீட்டு உத்தியோகத்தருக்கும், முன்னேற்ற மீளாய்வுக் குழுவிற்கும் உதவியாக இருத்தல்.
- பொருத்தமான சந்தர்ப்பங்களில் இப் பணிகளில் ஈடுபட்டுள்ளவர்களுக்கும், திணைக்களத் தலைவருக்கும், முன்னேற்ற மீளாய்வுக் குழுவிற்கும் இடையில் ஒருங்கிணைப்பாளராக செயற்படுதல்.

பணிகள்

- தவறுகளையும் மோசடிகளையும் தடுப்பதற்காக திணைக்களத்தினுள் அமுல் செய்யப்படுகின்ற உள்ளக சோதனைகள் மற்றும் நிருவாக முறை என்பன, திட்ட அடிப்படையிலும், அதே போன்று உண்மையான செயற்பாடுகளின் அடிப்படையிலும் வெற்றியளித்துள்ளனவா என்பதை ஆராய்தல்.
- கணக்குகளினதும், பிற அறிக்கைகளினதும் நம்பகத் தன்மையை நிச்சயிப்பதற்குத் தேவையான தகவல்கள் வழங்கப்படுகின்றனவா என்பதை ஆராய்தல்.
- பணியாட் தொகுதியினருக்கு ஒப்படைக்கப்பட்டுள்ள பொறுப்புகளை நிறைவேற்றுவதில், அவர்களின் செயலாற்றுகையின் தரத்தை மதிப்பீடு செய்தல்.
- எல்லா விதமான நடவடிக்கையிலிருந்தும் திணைக்களத்தின் ஆதனங்கள் எந்தளவு தூரத்திற்கு பாதுகாக்கப்பட்டுள்ளது என்பதை ஆராய்ந்து பார்த்தல்.
- தாபனவிதிக் கோவை, நிதிப் பிரமாணங்கள், பொது நிருவாகத்திற்குப் பொறுப்பான அமைச்சினாலும், திறைசேரியினாலும் காலத்திற்குக் காலம் விநியோகிக்கப்பட்டுள்ள அறிவுறுத்தல்கள் கடைப்பிடிக்கப்படுின்றனவா என்பதை ஆராய்வு செய்தல்.
- வீண் விரயம், தேவையற்ற மற்றும் தேவைக்கு அதிகமாகச் செய்யப்படுகின்ற செலவுகளைத் தடுப்பதற்கும் அதே போன்று அவற்றைக் கண்டு பிடிப்பதற்கும் தெரிவு செய்யப்படுகின்ற உள்ளக நிருவாக முறைமை வெற்றியளித்துள்ளமை பற்றி ஆராய்வு செய்தல்.
- திணைக்களத்தின் நிதி நடவடிக்கை முறை மற்றும் ஏதேனும் நிதிச் செலவுக்குக் காரணமாக அமையும் நடவடிக்கைகளைப் பரீட்சித்தல் மற்றும் திணைக்களத்தின் ஆதனங்கள், சொத்துக்கள் பாதுகாப்பாகவும் முறையாகவும், சிக்கனமாகவும் உபயோகிக்கப்படுகின்றனவா என்பதை ஆராய்ந்து தேவையேற்படும் போது விசேட புலனாய்வுகளை மேற்கொள்ளல்.
- நுட்பவியல் அல்லது கணக்கீட்டு கோணங்களிலிருந்து அப்பாற்பட்டு, முகாமைத்துவக் கோணத்திலிருந்து திணைக்களத்தின் செயற்பாட்டு நடவடிக்கைகளை பரீட்சித்தலும், அது தொடர்பில் அறிக்கை சமர்ப்பித்தலும்.
- வேலைகள், திட்டங்கள், கருத்திட்டங்களின் முன்னேற்றம் மற்றும் அது தொடர்பான நிகழ்ச்சித் திட்டங்கள் மற்றும் நேர அட்டவணைகள் எந்தளவு தூரம் இலக்குகளை அடைவதில் ஈடுபடுத்தப்பட்டுள்ளது என்பதை மதிப்பீட்டிற்கு உட்படுத்துதல்.
- வேலைகள் நடைமுறைப்படுத்தப்படுகின்றமை தாமதமாவதற்குக் காரணமாக அமைகின்ற பிரச்சினைகள், துறைகள் தொடர்பில் இற்றைப்படுத்தப்பட்ட தள நுண்ணாய்வுகளை நடாத்துதல்.
- அவ்வாறான செயற்பாட்டு நடவடிக்கைகளை மேற்பார்வை செய்வதில் பயன்படுத்தப் படுகின்ற நிருவாக நடவடிக்கைகளை மதிப்பீட்டிற்கும், மீளாய்விற்கும் உட்படுத்துதல்.

1.6 அமைச்சு/ திணைக்களம்/ மாகாண சபை நிறுவனங்கள்/ Institutions – இல்லை.

1.7 வெளிநாட்டு உதவிகள் பெறப்படுகின்ற கருத்திட்டங்கள் தொடர்பான தகவல்கள் (இருப்பின்) – இல்லை.

அத்தியாயம் 02 - முன்னேற்றமும் முன்னோக்கிய பார்வையும், முக்கியமாக அடையப் பெற்ற வெற்றிகள், சவால்கள் மற்றும் அடுத்த கட்ட இலக்குகள்.

முக்கியமாக அடையப் பெற்ற வெற்றிகள்

1. இத் திணைக்களத்திற்குரிய பிரதான சட்டத் தத்துவமானது 1948 ஆம் ஆண்டின் 20 ஆம் இலக்க குடிவருவோர், குடியகல்வோர் சட்டத்தினூடாக அளிக்கப்பட்டுள்ளது. இச் சட்டத்திலும், இச் சட்டத்துடன் தொடர்புடைய திருத்தச் சட்டங்களிலும் உள்ளடக்கப்பட்டுள்ள ஒருசில சட்ட ஏற்பாடுகள் தற்காலத்திற்குப் பொருத்தமானதாக அமையவில்லை என்பது அவதானிக்கப்பட்டதனால், புதிதாக சட்டமொன்றை உருவாக்குவதற்கு நடவடிக்கை எடுக்கப்பட்டதுடன், அமைச்சரவையினால் வழங்கப்பட்ட அங்கீகாரத்திற்கு அமைய, கடந்த வருடம் சட்ட வரைஞரினால் புதிய சட்ட வரைவு தயாரிக்கப்பட்டது.
2. SITA கருத்திட்டத்தை தாபிப்பதனூடாக ஒருங்கிணைந்த எல்லை முகாமைத்துவ நிகழ்ச்சித் திட்டத்தை (IBM) தொடர்ந்தும் சீரமைப்பதற்கும், இந்நாட்டிற்கு வருகை தரும் வெளிநாட்டவர்களுக்கு துரித சேவைகளைப் பெற்றுக் கொடுப்பதற்கும், எல்லை கட்டுப்பாட்டு முறைமையை சர்வதேச தர நிர்ணயங்களுக்கு ஏற்ற விதத்தில் நிர்மாணித்துக் கொள்வதற்கும் ஏதுவாக விமானப் பயணிகளின் முன் தகவல் தொழிற்பாட்டு முறைமை (APIP) மற்றும் பயணிகள் பெயர் அறிக்கைகளைப் பெற்றுக் கொள்ளும் (PNR) முறைமையொன்றை நிறுவுதல். இதனூடாக விமானப் பயணியொருவர் வருகை தருவதற்கு முன்பதாக, அக் குறித்த நபர் குறித்த விமானம் மூலம் இந்நாட்டிற்கு வருகை தருவதனை அறிவிக்கும் தகவல்கள் திணைக்களத்தின் தரவுத் தளத்திற்கு கிடைக்கும். இதன் மூலம் அந் நபரை நாட்டிற்குள் அனுமதிப்பதா? என்பது பற்றி விசாரணைகளை மேற்கொண்டு தீர்மானமொன்றை எடுப்பதற்கு கூடுதலான கால அவகாசம் கிடைக்கின்றது.



3. திணைக்களத்தின் எல்லைக் கட்டுப்பாட்டு முறைமையை Interpol என அழைக்கப்படுகின்ற சர்வதேச பொலிஸ் தரவுத் தளத்துடன் தொடர்புபடுத்தல்
4. புலனாய்வு / விசாரணை அலகுகளின் செயற்பாடுகள் காரணமாக பாகிஸ்தான் மற்றும் ஆப்கானிஸ்தான் நாடுகளிலிருந்து இலங்கை அகதி அந்தஸ்தை எதிர்பார்ப்போரின் எண்ணிக்கையை குறைத்துக் கொள்ளக் கூடியதாக இருத்தல்.

5. இலங்கையின் தேசிய வருமானத்திற்கு 2019 ஆம் வருடத்தில் ரூ. 14.054 பில்லியன் நிதியை சேகரித்துக் கொடுத்தல். 2019.04.21 ஆம் திகதி இடம்பெற்ற உயிர்த்த ஞாயிறு தாக்குதலைத் தொடர்ந்து தேசிய பாதுகாப்பை உறுதிப்படுத்துவதற்காக நிறுவப்பட்ட ஆபத்து மதிப்பீட்டு நிலையத்தின் (RAC) ஊடாகவும், பண்டாரநாயக்கா சர்வதேச விமான நிலையத்தில் நிறுவப்பட்ட எல்லை கடுங் கண்காணிப்பு அலகின் (BSU) ஊடாகவும் எல்லைக் கட்டுப்பாட்டு நடவடிக்கைகளை முறையாகவும், சீராகவும் மேற்கொள்வதற்கு முடிந்தது.



6. நவீன உபகரணங்களை வழங்கி பண்டாரநாயக்கா சர்வதேச விமான நிலையத்தில் நிறுவப்பட்டுள்ள ஆவண ஆய்வுகூடத்தை நவீனமயப்படுத்தல்.

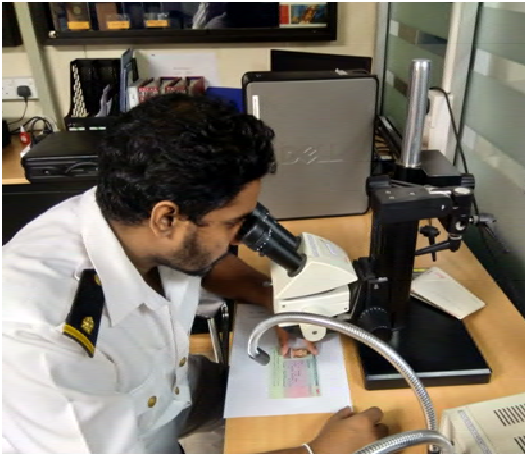
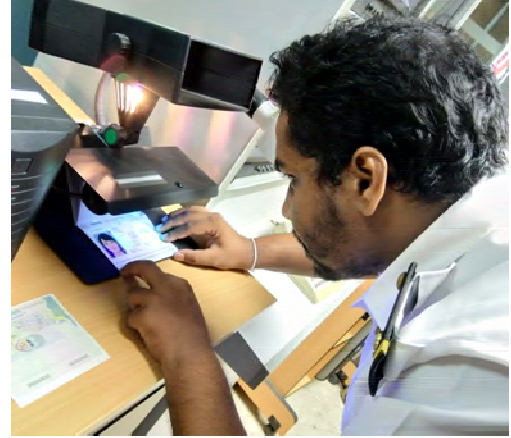
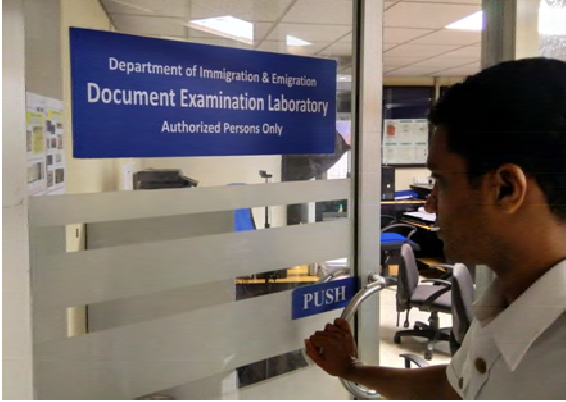

சவால்கள்

- **வீசா காலத்தையும் தாண்டி தரித்திருத்தல்** – வெளிநாட்டவர்கள் தமது வீசா காலத்தையும் தாண்டி தரித்திருக்கும் சந்தர்ப்பங்களில், குறித்த வெளிநாட்டவர் தரித்து நிற்கும் இடத்தைக் கண்டறிவதற்காக முறைமையொன்று இல்லாதிருத்தல்.
- **தற்காலிகமாக தடுத்து வைப்பதற்கான வசதிகள்** – குடிவருவோர், குடியகல்வோர் சட்டத்தை மீறும் மற்றும் பிற சட்ட விரோத செயற்பாடுகளுடன் தொடர்புடைய வெளிநாட்டவர்களை தடுத்து வைப்பதற்காக தற்போதுள்ள தற்காலிக தடுத்து வைக்கும் வசதிகள் போதியதாக இல்லை.
- **ஆபத்தான ஆட்கள்** – நாட்டிற்குள் பிரவேசிப்பதற்கு முனையும் ஆபத்தான ஆட்கள் தொடர்பில் தொடர்ச்சியாக மிகவும் அவதானமாக இருத்தல்.
- **உத்தியோகத்தர்கள் முகங் கொடுப்பதற்கு நேர்ந்துள்ள தொற்று நோய் அவதான நிலைமைகள்** - விமான நிலையங்களில் கடமையில் ஈடுபட்டுள்ள உத்தியோகத்தர்களும், அதே போன்று ஏனைய உத்தியோகத்தர்களும், வெளிநாடுகளிலிருந்து வரும் பயணிகளுடனும், பொது மக்களுடனும் நேரடியாக தொடர்புபட்டுள்ளதால் தொற்று நோய் நிலைமைகளின் போது, நோய்த் தொற்றுக்குள்ளாவதற்கான வாய்ப்பு அதிகரித்துக் காணப்படுதல்.

அடுத்த கட்ட இலக்குகள்

- வீசா காலத்தையும் தாண்டி தரித்திருப்பதை மட்டுப்படுத்துவதற்காக விசேட மென்பொருளொன்றை (App) ஈடுபடுத்தி, நாடு முழுவதும் பரந்து விரிந்து காணப்படுகின்ற தங்குமிட வசதிகளை வழங்குவோருடன் தொடர்பு கொள்ளக் கூடிய முறைமையொன்றை நடைமுறைப்படுத்துவதற்காக சுற்றுலாக் கைத்தொழில் அமைச்சு உள்ளிட்ட தொடர்புடைய தரப்பினர்களுடன் இணைந்து செயற்படுதல்.
- குடிவருவோர், குடியகல்வோர் சட்டத்தை மீறும் மற்றும் பிற சட்ட விரோதச் செயல்களில் ஈடுபடும் வெளிநாட்டவர்களைத் தடுத்து வைக்கும் மிரிஹான தடுப்பு முகாமில் போதிய இடவசதிகள் இல்லாமையை கவனத்திற் கொண்டு போதிய இடவசதிகளைக் கொண்ட புதிய தடுப்பு முகாமொன்றை அமைத்தல்.
- கடவுச்சீட்டு உரிமையாளரின் உயிரியல் தரவு விபரங்களை களஞ்சியப்படுத்தி வைக்கக் கூடிய இலத்திரனியல் கடவுச்சீட்டொன்றை (e-passport) அறிமுகம் செய்தல்.
- விமான நிலையங்களில் இலத்திரனியல் வாயில் (e-gates)பாவனையைக் கொண்ட தன்னியக்க எல்லைக் கட்டுப்பாட்டு முறைமைகளை நிறுவுதல்.
- விமான நிலையங்களில் உயிர்மானத் தரவுகளைப் பெற்றுக் கொள்ளும் (முகம், கைவிரல் அடையாளம் முதலியன) முறைமையொன்றை நிறுவுதல்.
- வீசா காலத்தை நீடித்தல் மற்றும் கடவுச்சீட்டுகளைப் புதுப்பித்தல் என்பவற்றுடன் தொடர்புடைய சேவைகளை விருத்தி செய்வதற்கு தற்சமயம் முதலீட்டு ஊக்குவிப்பு அமைச்சுடன் இணைந்து வேலைத் திட்டமொன்று வகுக்கப்பட்டு வருகின்றது.
- திணைக்களத்தினால் நிறைவேற்றப்படுகின்ற பல பணிகள் நவீன தொழில்நுட்ப முறைகளைப் பயன்படுத்தி மேற்கொள்ளப்படுவதால், அப் பணிகளை தடையின்றி தொடர்ந்து பேணிச் செல்வதற்கும், முன்னெடுக்கப்படுகின்ற எல்லா வலைப் பின்னல் பணிகளையும் ஒரே இடத்திலிருந்து அவதானிப்பதை இலகுபடுத்துவதற்காகவும் முறைமை நடவடிக்கை நிலையமொன்றை (Network Operational Centre) நிறுவுதல்.

அத்தியாயம் 03 - 2019 டிசெம்பர் 31 ஆம் திகதி முடிவடைந்த வருடத்திற்கான ஒட்டுமொத்த நிதிச் செயலாற்றுகை

3.1 நிதி செயல்திறன் அறிக்கை

ஏசீஏ - எப்

செலவினத் தலைப்பு இல. 226 - குடிவரவு, குடியகல்வுத் திணைக்களம்
2019.12.31 ஆம் திகதி முடிவடைந்த வருடத்திற்கான நிதி செயலாற்றுகைக் கூற்று

| வரவு - செலவு 2019 | குறிப்பு | உண்மையான | | ரூ. |
|---|----------|------------------|----------------|----------------|
| | | 2019 | 2018 | |
| வருமான வருமதிகள் | | | | |
| - வருமான வரி | 1 | - | - | ஏசீஏ - 1 |
| - உள்ளநாட்டு பொருட்கள் சேவைகள் மீதான வரி | 2 | - | - | |
| - சர்வதேச வர்த்தகம் மீதான வரி | 3 | - | - | |
| 19,000,000,000 வரி அல்லாத வருமானங்களும், பிறவும் | 4 | 14,098,237,046 | 17,258,407,246 | |
| 19,000,000,000 மொத்த வருமான வருமதிகள் (அ) | | 14,098,237,046 | 17,258,407,246 | |
| வருமானம் அல்லாத வருமதிகள் | | | | |
| - திறைசேரி கட்டுநிதி | | (10,423,457,034) | - | ஏசீஏ - 3 |
| - வைப்புகள் | | 1,290,758 | 1,095,291 | ஏசீஏ - 4 |
| - முற்பணக் கணக்குகள் | | 60,291,744 | - | ஏசீஏ - 5/5 (ஏ) |
| - பிற வருமதிகள் | | - | 7,734,315 | |
| - மொத்த வருமானம் அல்லாத வருமதிகள் (ஆ) | | (10,361,874,532) | 8,829,606 | |
| 19,000,000,000 மொத்த வருமான வருமதிகள் மற்றும் வருமானம் அல்லாத வருமதிகள் (எ) = (அ)+(ஆ) | | 3,736,362,513 | 17,267,236,852 | |
| கழி: செலவினங்கள் | | | | |
| மீண்டெழும் செலவுகள் | | | | |
| 757,000,000 வேதனாதிகள், சம்பளங்கள் மற்றும் பிற ஊழியர் பயன்கள் | 5 | 751,393,247 | 645,262,684 | ஏசீஏ-2(ii) |
| 974,000,000 பிற பொருட்கள் மற்றும் சேவைகள் | 6 | 927,700,227 | 1,018,293,119 | |
| 12,600,000 மானியங்கள், கொடை மற்றும் மாற்றல்கள் | 7 | 12,511,326 | 11,925,076 | |
| - வட்டிக் கொடுப்பனவுகள் | 8 | - | - | |
| - பிற மீண்டெழும் செலவுகள் | 9 | - | - | |
| 1,743,600,000 மொத்த மீண்டெழும் செலவுகள் (ஏ) | | 1,691,604,799 | 1,675,480,879 | |
| மூலதனச் செலவுகள் | | | | |
| 12,100,000 மூலதனச் சொத்துக்களை புனரமைத்தலும், மேம்படுத்தல்களும் | 10 | 8,887,859 | 17,464,820 | 2(ii) |
| 158,900,000 மூலதனச் சொத்துக்களை எடுத்துக் கொள்ளல் | 11 | 100,508,249 | 195,423,368 | |
| - மூலதன மாற்றல்கள் | 12 | - | - | |
| - மூலதனச் சொத்துக்களை எடுத்துக் கொள்ளல் | 13 | - | - | |
| 8,000,000 திறன் விருத்தி | 14 | 7,987,289 | 6,355,914 | |
| 525,700,000 பிற மூலதனச் செலவுகள் | 15 | 524,852,966 | 832,523,905 | |
| 704,700,000 மொத்த மூலதனச் செலவுகள் (இ) | | 642,236,363 | 1,051,768,007 | |
| பிரதான பேரேட்டுச் செலவுகள் (ஈ) | | | | |
| வைப்புக் கொடுப்பனவுகள் | | 7,879,928 | - | ஏசீஏ-4 |
| முற்பணக் கொடுப்பனவுகள் | | 63,583,283 | - | ஏசீஏ-5/5(ஏ) |
| பிரதான பேரேட்டுச் செலவுகள் (ஈ) | | 71,463,211 | - | |
| 2,448,300,000 மொத்தச் செலவுகள் (உ) = (ஏ+இ+ஈ) | | 2,405,304,373 | 2,727,248,886 | |
| 2019 திசம்பர் 31 ஆம் திகதிக்கு கட்டுநிதிக் கணக்கு மீதி - உ = (எ-உ) | | 1,331,058,140 | 14,539,987,966 | |

3.3 நிதி நிலை அறிக்கை

ஏசீஏ - பீ

செலவினத் தலைப்பு இல. 226 - குடிவரவு, குடியகல்வுத் திணைக்களம்
2019.12.31 ஆம் திகதிக்கு நிதி நிலவரம் தொடர்பான கூற்று

| | குறிப்பு | உண்மையான | |
|---|----------------|-------------|---------------|
| | | 2019 ரூ. | 2018 ரூ. |
| நிதி அல்லாத சொத்துக்கள் | | | |
| ஆதனங்கள், பொறித் தொகுதி மற்றும் உபகரணங்கள் | ஏசீஏ-6 | 590,692,190 | 1,922,166,505 |
| நிதிச் சொத்துக்கள் | | | |
| முற்பணக் கணக்குகள் | ஏசீஏ - 5/5 (ஏ) | 160,790,054 | 156,695,314 |
| காகும் காசுக்குச் சமமானவையும் | ஏசீஏ-3 | 12,591,603 | - |
| மொத்த சொத்துக்கள் | | 764,073,847 | 2,078,861,819 |
| தேறிய சொத்துக்கள்/ | | | |
| தேறிய சொத்துக்கள் | | 160,715,029 | 150,031,118 |
| ஆதனங்கள், பொறித் தொகுதி மற்றும் உபகரணங்கள் குழாம் | | 590,692,190 | 1,922,166,505 |
| வாடகை மற்றும் வேலை முற்பண குழாம் | ஏசீஏ-5(பி) | - | - |
| நடைமுறைச் சொத்துக்கள்/ பொறுப்புகள் | | - | - |
| வைப்புக் கணக்குகள் | ஏசீஏ-4 | 75,025 | 6,664,196 |
| கட்டுநிதிக் கணக்கு மீதி | ஏசீஏ-3 | 12,591,603 | - |
| மொத்த பொறுப்புகள் | | 764,073,847 | 2,078,861,819 |

பக்க இல.09.....தொடக்கம் ...33..... வரை காட்டப்பட்டுள்ள ஏசீஏ 1 தொடக்கம் ஏசீஏ 6 வரையிலான படிவங்கள் ஊடாக சமர்ப்பிக்கப்படுகின்ற கணக்கு விபரங்கள் மற்றும் குறிப்புகள், பக்க இல ...34.... தொடக்கம் ...44 வரை உள்ளடக்கப்பட்ட கணக்குக் குறிப்பு விபரங்களும் இவ் இறுதி கணக்கில் அடங்குகின்ற பகுதிகள் ஆகும். இந் நிதிக் கூற்றுக்கள் மூலம் முன்வைக்கப்பட்டுள்ள குறிப்புகள் ஊடாக வெளிக் கொணரப்பட்டுள்ளவாறு மிகவும் பொருத்தமான கணக்கீட்டுக் கொள்கைகள் உபயோகிக்கப்பட்டுள்ளன. மேற்சொன்ன இறுதிக் கணக்கில் காட்டப்பட்டுள்ள இலக்கங்கள், அதற்குரிய கணக்கீட்டுக் குறிப்புகள் மற்றும் பிற கணக்கீட்டுத் தகவல்கள் திறைசேரி கணக்குப் புத்தகங்களுடன் கணக்கிணக்கம் செய்யப்பட்டுள்ளது என்பதையும், அவை அவ் இலக்கங்களுடன் இணங்குகின்றன என்பதையும் இத்தால் அத்தாட்சிப்படுத்துகின்றோம்.

3.4 பணப்புழக்கத்தின் அறிக்கை

ஏசீஏ - சீ

செலவினத் தலைப்பு இல. 226 - குடிவரவு, குடியகல்வுத் திணைக்களம்
2019.12.31 ஆம் திகதி முடிவடைந்த வருடத்திற்கான நிதிப் பாய்ச்சல் கூற்று

| | | உண்மையான | |
|---|---|-----------------------|------------------------|
| | | 2019 | 2018 |
| | | ரூ. | ரூ. |
| செயற்பாட்டு நடவடிக்கைகள் ஊடாக பிறப்பிக்கப்பட்ட நிதிப் பாய்ச்சல்கள் | | | |
| 1 | மொத்த வரி வருமதிகள் | - | - |
| 2 | கட்டணங்கள், மிகைக் கட்டணங்கள், தண்டப் பணம் மற்றும் அனுமதிப் பத்திரங்கள் | 12,296,694,959 | 17,258,407,246 |
| 3 | இலாபம் | - | - |
| 4 | வருமானம் அல்லாத வருமதிகள் | 1,782,285 | 7,734,315 |
| 5 | பிற அமைச்சுகள்/ திணைக்களங்கள் ஊடாக சேகரிக்கப்பட்ட வருமதிகள் | - | - |
| 6 | கட்டுநிதி வருமதிகள் | - | - |
| 7=(1+6) | செயற்பாட்டு நடவடிக்கைகள் ஊடாக பிறப்பிக்கப்பட்ட நிதிப் பாய்ச்சல்கள் (அ) | 12,298,477,244 | 17,266,141,561 |
| கழி - நிதி செலவினங்கள் | | | |
| 8 | தனிநபர் வேதனங்கள் மற்றும் செயற்பாட்டு செலவினங்கள் | 1,195,284,919 | 1,633,799,696 |
| 9 | மானியங்கள் மற்றும் மாற்றல்கள் செலவினங்கள் | 12,511,326 | - |
| 10 | பிற செலவினத் தலைப்புகள் சார்பில் ஏற்கப்பட்ட செலவினங்கள் | 3,039,297 | - |
| 11 | திறைசேரிக்கு மீளளிக்கப்பட்ட கட்டுநிதி | 10,423,457,034 | 13,559,852,772 |
| 12=(8+11) | செயற்பாட்டு நடவடிக்கைகள் ஊடாக பிறப்பிக்கப்பட்ட நிதிப் பாய்ச்சல்கள் (ஆ) | 11,634,292,576 | 15,193,652,468 |
| 13=(7-12) | செயற்பாட்டு நடவடிக்கைகள் ஊடாக பிறப்பிக்கப்பட்ட தேறிய நிதிப் பாய்ச்சல்கள் (எ) = (அ)-(ஆ) | 664,184,668 | 2,072,489,093 |
| முதலீட்டு நடவடிக்கைகள் ஊடாக பிறப்பிக்கப்பட்ட நிதிப் பாய்ச்சல்கள் | | | |
| 14 | வட்டி | - | - |
| 15 | பங்கிலாபம் | - | - |
| 16 | உரித்துகளிலிருந்து நீங்குவதற்கான ஏற்பாடுகளும், பெளதீகச் சொத்துக்களை விற்பனை செய்தலும் | - | 2,108,161 |
| 17 | துணைக் கடன்களை அறவிட்டுக் கொள்ளல் | - | - |
| 18 | முற்பணங்களை அறவிட்டுக் கொள்ளல் | 966,903 | 36,413,247 |
| 19=(14+18) | முதலீட்டு நடவடிக்கைகள் ஊடாக பிறப்பிக்கப்பட்ட நிதிப் பாய்ச்சல்கள் (எ) | 966,903 | 38,521,408 |
| கழி - செலவு செய்தல் | | | |
| 20 | பெளதீகச் சொத்துக்களை நிர்மாணித்தல் அல்லது கொள்வனவு செய்தல் மற்றும் பிற முதலீடுகளை எடுத்துக் கொள்ளல் | 642,236,363 | 1,051,768,007 |
| 21 | முற்பணக் கொடுப்பனவுகள் | 22,745,852 | - |
| 22=(20+21) | முதலீட்டு நடவடிக்கைகளுக்காக செலவு செய்யப்பட்ட மொத்த நிதிப் பாய்ச்சல்கள் (இ) | 664,982,215 | 1,051,768,007 |
| 23=(19-22) | முதலீட்டு நடவடிக்கைகள் ஊடாக பிறப்பிக்கப்பட்ட தேறிய நிதிப் பாய்ச்சல்கள் (ஊ) = (எ)-(இ) | (664,015,312) | (1,013,246,599) |
| 24=(13+23) | செயற்பாட்டு மற்றும் முதலீட்டு நடவடிக்கைகள் ஊடாக பிறப்பிக்கப்பட்ட தேறிய நிதிப் பாய்ச்சல்கள் (உ) = (எ-ஈ) | 169,356 | 1,059,242,494 |
| நிதி செயற்பாடுகள் ஊடாக பிறப்பிக்கப்பட்ட நிதிப் பாய்ச்சல்கள் | | | |
| 25 | உள்நாட்டு கடன் | - | - |
| 26 | வெளிநாட்டுக் கடன் | - | - |
| 27 | கொடை அளிப்புகள் | - | - |
| 28 | வைப்புகள் | 949,102 | 782,390 |
| 29=(25+28) | நிதி செயற்பாடுகள் ஊடாக பிறப்பிக்கப்பட்ட மொத்த நிதிப் பாய்ச்சல்கள் (ஊ) | 949,102 | 782,390 |
| கழி - செலவு செய்தல் | | | |
| 30 | உள்நாட்டுக் கடன் திருப்பிச் செலுத்துதல் | - | - |
| 31 | வெளிநாட்டுக் கடன் திருப்பிச் செலுத்துதல் | - | - |
| 32 | வைப்புக் கொடுப்பனவுகள் | 1,118,458 | 6,288,934 |
| 33=(30+32) | நிதி செயற்பாடுகளுக்காக செலவு செய்யப்பட்ட மொத்த நிதிப் பாய்ச்சல்கள் (ஏ) | 1,118,458 | 6,288,934 |
| 34=(29-33) | நிதி செயற்பாடுகள் ஊடாக பிறப்பிக்கப்பட்ட நிதிப் பாய்ச்சல் (ஐ) = (ஊ)-(ஏ) | (169,356) | (5,506,544) |
| 35=(24-34) | நிதி தேறிய மாற்றங்கள் (ஓ) = (உ)-(ஐ) | 0 | 1,064,749,038 |
| | ஜனவரி 01 ஆம் திகதிக்கு ஆரம்ப காசு மீதி | - | - |
| | திசெம்பர் 31 ஆம் திகதிக்கு இறுதி காசு மீதி | - | - |

3.5 நிதி அறிக்கை குறிப்புகள்

குறிப்பு (i)

செலவினத் தலைப்பு இல. 226 - குடிவரவு, குடியகல்வுத் திணைக்களம்
நட்டம் மற்றும் கைவிடுதல் பற்றிய கூற்று
(நி.பி. 106 மற்றும் நி.பி. 113 இன் கீழான நட்டங்கள்)

நிகழ்ச்சித் திட்டத்தின் இலக்கமும் பெயரும்: 01 தொழிற்பாட்டு நிகழ்ச்சித் திட்டம்

(i) வருடத்தில் நட்டத்தை அறவிட்டுக் கொள்ளல்/பதிவழித்தல்/கைவிடுதல்

| பெறுமதி | நிகழ்வுகளின் எண்ணிக்கை | முழு மொத்தம் (ரூபா) |
|----------------|------------------------|---------------------|
| ரூ. 25,000.00 | கீழ் | இல்லை |
| ரூ. 250,000.01 | மேல் | மொத்தம் |

நட்டத்தின் தன்மையின் பிரகாரம் நிகழ்வுகளின் வகை

| நிகழ்வுகளின் எண்ணிக்கை | பெறுமதி (ரூபா) |
|------------------------|----------------|
| 1 | இல்லை |
| 2 | மொத்தம் |

(ii) தொடர்ந்தும் அறவிட்டுக் கொள்வதற்கு அல்லது பதிவழிப்பதற்கு அல்லது கைவிடுவதற்கு உள்ள நட்டங்கள் பற்றிய கூற்று

| பெறுமதி | நிகழ்வுகளின் எண்ணிக்கை | முழு மொத்தம் (ரூபா) |
|----------------|------------------------|---------------------|
| ரூ. 25,000.00 | கீழ் | இல்லை |
| ரூ. 250,000.01 | மேல் | மொத்தம் |

நட்டத்தின் தன்மையின் பிரகாரம் நிகழ்வுகளின் வகை

| நிகழ்வுகளின் எண்ணிக்கை | பெறுமதி (ரூபா) |
|------------------------|----------------|
| 1 | இல்லை |
| 2 | மொத்தம் |

| இன் பிரகாரம் காலப் பகுப்பாய்வு | |
|--------------------------------|---------------------------------|
| 5 வருடங்களுக்குக் கீழ் | நிகழ்வுகளின் எண்ணிக்கை-01 தொகை |
| 5-10 வருடங்கள் | நிகழ்வுகளின் எண்ணிக்கை தொகை ரூ. |
| 10 வருடங்களுக்கு மேல் | நிகழ்வுகளின் எண்ணிக்கை தொகை ரூ. |

குறிப்பு - செலவினத் தலைப்பு 1701 இன் கீழ் வருடத்தில் கணக்கு வைக்கப்பட்ட அல்லது எதிர்வரும் வருடங்களில் கணக்கு வைப்பதற்கு எதிர்பார்க்கப்படுகின்ற நி.பி. 106 இன் கீழான சேதங்கள் மற்றும் நி.பி. 113 இன் கீழான கைவிடுதல் பற்றிய விபரங்களை உள்ளடக்குதல் வேண்டும்.

பிரதம கணக்காளர்

திகதி:

குறிப்பு (ii)

செலவினத் தலைப்பு இல. 226 - குடிவரவு, குடியகல்வுத் திணைக்களம்

ஏடுகளிலிருந்து பதிவழித்தல் பற்றிய கூற்று

நிகழ்ச்சித் திட்டத்தின் இலக்கமும் பெயரும்: 01 தொழிற்பாட்டு நிகழ்ச்சித் திட்டம்

1 வருடத்தில் இடம்பெற்ற நி.பி. 109 இன் கீழான நட்டங்கள் மற்றும் பதிவழித்தல் தொடர்பான கூற்று

| பெறுமதி | நிகழ்வுகளின் எண்ணிக்கை | பெறுமதி (ரூபா) |
|--------------------------------|------------------------|----------------|
| (i) ரூ. 25,000.00 இற்குக் கீழ் | இல்லை | இல்லை |
| (ii) ரூ. 25,000.01 இற்கு மேல் | இல்லை | இல்லை |
| மொத்தம் | | |

2 வருடத்தில் இடம்பெற்ற நி.பி. 109 இன் கீழான நட்டங்கள் மற்றும் பதிவழித்தல் தொடர்பான கூற்று

| நட்டத்தின் தன்மை | பதிவழிக்காத ஆரம்ப மீதி (ரூ.) | நட்டத்தின் பெறுமதி (ரூ.) | அறவிட்டுக் கொள்ளல் (ரூ.) | ஏடுகளிலிருந்து பதிவழிக்கப்பட்ட பெறுமதி (ரூ.) | பதிவழிக்காது முன் கொண்டு செல்லப்படுகின்ற மீதி (ரூ.) | ஏடுகளிலிருந்து பதிவழிப்பதற்கான அங்கீகாரத்தின் குறிப்பு இல. |
|------------------|------------------------------|--------------------------|--------------------------|--|---|--|
| 1 | | | | | | |
| 2 | | | | | | |
| 3 | இல்லை | | | | | |
| 4 | | | | | | |
| மொத்தம் | | | | | | |

குறிப்பு - குறிப்பு (i) இல் உள்ளடக்கப்பட்ட கணக்குப் பதியப்பட வேண்டிய நட்டங்களும், பதிவழிப்புகளும் தவிர்ந்த நி.பி. 109 இன் கீழான மற்றைய நட்டங்களையும், பதிவழிப்புகளையும் மட்டும் இப் படிவத்தில் உட்சேர்த்தல் வேண்டும்.

.....
பிரதம கணக்காளர்
திகதி:

செலவினத் தலைப்பு இல. 226 - குடிவரவு, குடியகல்வத் திணைக்களம்
கடப்பாடுகள் மற்றும் பொறுப்புகள் தொடர்பான கூற்று

திகழ்ச்சித் திட்ட இலக்கமும் பெயரும்: 1
செயற்பாட்டு திகழ்ச்சித் திட்டம்

| நபரின் நிறுவனத்தின் பெயர் | கடப்பாட்டு இல. | மாதம் | திகதி | தலைப்பு | நிகழ்ச்சித் திட்டம் | கருத் திட்டம் | உப கருத் திட்டம் | செலவு விடயம் | நிதி யிடல் | வகை தொடர்பான விபரம் | பார பந்தம் | பார பந்த மதி | பொறுப்புகளுள் உட்கேரக்கப் பட்ட திகதி | பொறுப்பு களின் பெறுமதி | பாரபந்தங் களுக்கான திருத்தங்கள் | பார பந்தங்கள் விடுவிப்பு | பார பந்த மதி |
|---|----------------|-------|-------|---------|---------------------|---------------|------------------|--------------|------------|---------------------|------------|--------------|--------------------------------------|------------------------|---------------------------------|--------------------------|--------------|
| 1. அமைச்சுகள் அரசு திணைக்களங்கள் | | | | | | | | | | | | | | | | | |
| மாபட்டச் செயலகம், ஹம்பாந்தோட்டை | | | | | | | | | | | | | | | | | |
| மொத்தம் | | | | | | | | | | | | | | | | | |
| | | | | | | | | | | | | | | 5,684 | | | |
| 2. அரசு கூட்டுத்தாபனங்கள் நியதிசெட்ட சபைகள் | | | | | | | | | | | | | | | | | |
| பொது முகாமையாளர் திருகோணமலை பல நோக்குக் கூட்டுறவுச் சங்கம் | | | | | | | | | | | | | | | | | |
| பொது முகாமையாளர் ஹம்பாந்தோட்டை பல நோக்குக் கூட்டுறவுச் சங்கம் | | | | | | | | | | | | | | | | | |
| செயலாளர், நலன்புரிச் சங்கம் | | | | | | | | | | | | | | | | | |
| தேசிய நீர் வழங்கல், வடகாலமைப்புச் சபை | | | | | | | | | | | | | | | | | |
| இலங்கை மின்சார சபை | | | | | | | | | | | | | | | | | |
| இலங்கை துறைமுக அதிகார சபை | | | | | | | | | | | | | | | | | |
| மொத்தம் | | | | | | | | | | | | | | | | | |
| | | | | | | | | | | | | | | 377,747 | | | |
| 3. பிற (தனியார் துறை) | | | | | | | | | | | | | | | | | |
| டப் நத்தன (4) | | | | | | | | | | | | | | | | | |
| எச்.எல்.ஐ நுவன் | | | | | | | | | | | | | | | | | |
| ஆர்.ஜி. தீர்மதாச | | | | | | | | | | | | | | | | | |
| எச்.ரீ. ரணதுங்க | | | | | | | | | | | | | | | | | |
| கே.எல்.ஏ. கேசரிசிங்ஹ | | | | | | | | | | | | | | | | | |
| கே.எம். அஜித் குமார | | | | | | | | | | | | | | | | | |
| டப்.ஏ. இத்திரசிற்சி | | | | | | | | | | | | | | | | | |
| வய. தர்மதாச | | | | | | | | | | | | | | | | | |
| சீ. ஜயசிங்ஹ | | | | | | | | | | | | | | | | | |
| அமய தொழிலாளர் சம்பளம் | | | | | | | | | | | | | | | | | |
| அமய தொழிலாளர் சம்பளம் | | | | | | | | | | | | | | | | | |
| அமய தொழிலாளர் சம்பளம் | | | | | | | | | | | | | | | | | |
| எச்.எல்.ஐ நுவன் | | | | | | | | | | | | | | | | | |
| எச். கமித் சமித்த பிரீஸ் | | | | | | | | | | | | | | | | | |
| கே.எல்.எஸ். ரிலத்தி | | | | | | | | | | | | | | | | | |
| ஐ. நாணயக்கார | | | | | | | | | | | | | | | | | |
| எஸ்.பி. அல்கம மற்றும் சிலர் | | | | | | | | | | | | | | | | | |
| கே.கே. கெதமசிற்சி மற்றும் சிலர் | | | | | | | | | | | | | | | | | |
| கே.எல்.ஏ. கேசரிசிங்ஹ | | | | | | | | | | | | | | | | | |
| கே.எம். அஜித் குமார | | | | | | | | | | | | | | | | | |
| டப்.ஈ. இத்திரசிற்சி | | | | | | | | | | | | | | | | | |
| வீ. தவராசா மற்றும் சிலர் | | | | | | | | | | | | | | | | | |
| வய. தர்மதாச | | | | | | | | | | | | | | | | | |
| எல்.எம். திலக்கரத்தன | | | | | | | | | | | | | | | | | |
| எல். ஜயசிங்ஹ | | | | | | | | | | | | | | | | | |
| ஏ.எம்.பி.கே. அலகக்கோன் மற்றும் சிலர் | | | | | | | | | | | | | | | | | |
| திருமதி எச்.கே.ஐ. தில்ஷானீ | | | | | | | | | | | | | | | | | |
| கே.ஜீ.ரீ. அஜித் குமார மற்றும் சிலர் | | | | | | | | | | | | | | | | | |
| ஆர். லக்ஷ்மன் குணசிற்சி மற்றும் சிலர் | | | | | | | | | | | | | | | | | |
| பி.கே. குமாரகே | | | | | | | | | | | | | | | | | |
| ஐ.ஐ.எஸ்.எம். ஜயவீர் | | | | | | | | | | | | | | | | | |
| ரீ. வேரகோட் | | | | | | | | | | | | | | | | | |
| சீ.எம். முனசிங்ஹ மற்றும் சிலர் (4) | | | | | | | | | | | | | | | | | |
| வய. திருகோணமலை பல நோக்குக் கூட்டுறவுச் சங்கம் | | | | | | | | | | | | | | | | | |
| பிரதிக் கட்டுப்பாட்டாளர், வவுனியா | | | | | | | | | | | | | | | | | |
| ஹைடெக் நிறுவனம் | | | | | | | | | | | | | | | | | |
| ஏ.சீ. பரீதா பீடி | | | | | | | | | | | | | | | | | |
| எல்.பி.வி. விஜேசிற்சி | | | | | | | | | | | | | | | | | |
| எம்.என். ரணசிங்ஹ | | | | | | | | | | | | | | | | | |
| கிரிஷாந்த், என்டர்பிரைசஸ் | | | | | | | | | | | | | | | | | |
| நிபுனீ கிளினிங் சர்வீஸ் | | | | | | | | | | | | | | | | | |
| டப்.ஈ. சிக்கிரிடி. சர்வீசஸ் | | | | | | | | | | | | | | | | | |
| மொத்தம் | | | | | | | | | | | | | | | | | |
| | | | | | | | | | | | | | | 6,229,621 | | | |
| கூட்டு மொத்தம் | | | | | | | | | | | | | | | | | |
| | | | | | | | | | | | | | | 6,613,052 | | | |

கொடுப்பனவுகளின் கடப்பாடுகளின் தன்மைகளை கீழ்க் குறிப்பிடப்பட்டவாறு இணங்காணுதல் வேண்டும்.

1. அமைச்சுகள் அரசு திணைக்களங்கள்

2. அரசு கூட்டுத்தாபனங்கள் நியதிசெட்ட சபைகள்

3. தனியார் துறை

பொறுப்புகள் என்பது குறித்த நிதியாண்மையுள்ள பொருட்கள், சேவைகள் மற்றும் நிர்மாண ஒப்பந்தங்களுக்குரியதாக சொத்துக்கள் அல்லது சேவைகள் கிடைக்கப்பெற்றிருப்பினும், குறித்த நிதியாண்மையில் அதற்கான கொடுப்பனவுகள் மேற்கொள்ளப்படாத கொடுக்கல் வாங்கல்களாகும்.

கடப்பாடுகள் அல்லது பாரபந்தங்கள் என்பது குறித்த நிதியாண்மையுள்ள பொருட்கள், சேவைகள் மற்றும் நிர்மாண ஒப்பந்தங்கள் தொடர்பில் குறித்த சொத்துக்கள் அல்லது சேவைகள் நிறுவனத்திற்குக் கிடைக்கப் பெறாத எளிதும் அக் குறித்த பொருட்கள் மற்றும் சேவைகளை பெற்றுக் கொள்ளும் நோக்குடன் வெளித் தரப்பினர்களுடன் செய்து கொள்ளப்பட்டுள்ள ஒப்பந்தங்கள் அல்லது எழுத்து முல் இணக்கப்பாடுகள் ஆகும்.

பிரதம கணக்காளர் திகதி:

செலவினத் தலைப்பு இல. 226 - குடிவரவு, குடியகல்வுத் திணைக்களம்

பொறுப்புகள் தொடர்பான கூற்று - (i)

நி.பி. 94 (2) மற்றும் (3) பிரகாரம் இணக்கத்திற்கு வரப்பட்ட பாரபந்தங்கள் கூற்று

நிகழ்ச்சித் திட்ட இலக்கமும் பெயரும்: 1 செயற்பாட்டு நிகழ்ச்சித் திட்டம்

| நபரின்/ நிறுவனத்தின் பெயர்* | கடப்பாடுகள் பற்றிய விபரம் | கருத் திட்டம் | உப கருத் திட்டம் | செலவு விடய குறியீடு | நிதியிடல் குறியீடு | நி.பி. 94 (2) இல் காட்டப்பட்ட நிதி ஒதுக்கீடுகளுக்கு அமைய இணக்கத்திற்கு வரக் கூடிய உச்ச பாரபந்த எல்லை (ரூ.) | நி.பி. 94 (3) இன் பிரகாரம் மொத்த ஆகு செலவு மதிப்பீடு (ரூ.) | பாரபந்தங்கள் மற்றும் பொறுப்புகளின் பெறுமதி (ரூ.) | |
|--|--|---------------|------------------|---------------------|--------------------|--|--|--|-------------------|
| 1 அமைச்சுகள்/ அரச திணைக்களங்கள் உள்நாட்டு இறைவரி ஆணையாளர் நாயகம் தபால் மா அதிபர் கூட்டுத் தொகை | இயந்திரங்களும், இயந்திர உபகரணங்களும் | 1 | - | 1302 | 11 | 80,160,667 | 161,534,576 | 818,040 | |
| | தபால் மற்றும் தொலைத் தொடர்பு | 1 | - | 1402 | 11 | 20,323,833 | 42,420,186 | 421,025 | |
| | கூட்டுத் தொகை | | | | | | | 1,239,065 | |
| 2 அரச கூட்டுத்தாபனங்கள்/நியதிச் சட்ட சபைகள் நகர அபிவிருத்தி அதிகார சபை ஹம்பாந்தோட்டை துறைமுக அதிகார சபை கூட்டுத் தொகை | குத்தகை வாடகையும் உள்ளூராட்சி நிறுவன வரியும் | 1 | - | 1,404 | 11 | 148,944,667 | 373,254,648 | 2,252,929 | |
| | குத்தகை வாடகையும் உள்ளூராட்சி நிறுவன வரியும் | 1 | - | 1,404 | 11 | 148,944,667 | 371,236,399 | 234,680 | |
| | கூட்டுத் தொகை | | | | | | | 2,487,609 | |
| 3 தனியார் துறை ஊக்குவிப்புக் கொடுப்பனவு எம்.ஐ.பி.யு. குணதிலக்க உள்ளிட்டோர் (58) பீ.ஏ. ஆரியதாச அன்ட் சன்ஸ் எம்.எச். அஜித் பிரசன்ன Neo tech MOTORS & service பீ.ஏ. ஆரியதாச அன்ட் சன்ஸ் Perera Tyre Service (pvt) Ltd Daya service Station & Motor Garaj சீ. சமன் குமார பெரேரா Sisan Service Center (pvt) Ltd எல்.எம். திலக்கரத்ன வீ. தவராசா Accmart Motors U & H Wheel Service (pvt) Ltd People's Insurance Epic Lanka (pvt) Ltd Mobitel (pvt) Ltd IBM World Trad Corporcetion Mobitel (pvt) Ltd SITA API Sri Lanka Telecom லங்கா பெல் ஸ்ரீ லங்கா ரெலிகொம் லங்கா பெல் Car Vision Engineering G.N.J.Auto Motors லியனசே மோட்டர்ஸ் ஈவீஸ் பெரிபில்ஸ் ரொரெல்கொ தொலைத் தொடர்பு முறைமை மொத்தம் | பிற கொடுப்பனவுகள் | 1 | 0 | 1003 | 11 | 141189577.5 | 303761448 | 5568422 | |
| | பிரயாணச் செலவுகள் | 1 | 0 | 1101 | 11 | 17482500 | 53878792.9 | 592700 | |
| | எரிபொருள் | 1 | 0 | 1202 | 11 | 6755333.333 | 15881800.06 | 991839 | |
| | வாகன பராமரிப்பு | 1 | 0 | 1301 | 11 | 5100000 | 9325409.77 | 26600 | |
| | வாகன பராமரிப்பு | 1 | 0 | 1301 | 11 | 5100000 | 9325409.77 | 38490 | |
| | வாகன பராமரிப்பு | 1 | 0 | 1301 | 11 | 5100000 | 9325409.77 | 62313 | |
| | வாகன பராமரிப்பு | 1 | 0 | 1301 | 11 | 5100000 | 9325409.77 | 86435 | |
| | வாகன பராமரிப்பு | 1 | 0 | 1301 | 11 | 5100000 | 9325409.77 | 15321 | |
| | வாகன பராமரிப்பு | 1 | 0 | 1301 | 11 | 5100000 | 9325409.77 | 2500 | |
| | வாகன பராமரிப்பு | 1 | 0 | 1301 | 11 | 5100000 | 9325409.77 | 28210 | |
| | வாகன பராமரிப்பு | 1 | 0 | 1301 | 11 | 5100000 | 9325409.77 | 6600 | |
| | வாகன பராமரிப்பு | 1 | 0 | 1301 | 11 | 5100000 | 9325409.77 | 18500 | |
| | வாகன பராமரிப்பு | 1 | 0 | 1301 | 11 | 5100000 | 9325409.77 | 94100 | |
| | வாகன பராமரிப்பு | 1 | 0 | 1301 | 11 | 5100000 | 9325409.77 | 100611.73 | |
| | வாகன பராமரிப்பு | 1 | 0 | 1301 | 11 | 5100000 | 9325409.77 | 160374 | |
| | இயந்திரங்களும், இயந்திர உபகரணங்களும் | 1 | 0 | 1302 | 11 | 80160666.67 | 161676702.2 | 960166 | |
| | இயந்திரங்களும், இயந்திர உபகரணங்களும் | 1 | 0 | 1302 | 11 | 80160666.67 | 161676702.2 | 2246537 | |
| | இயந்திரங்களும், இயந்திர உபகரணங்களும் | 1 | 0 | 1302 | 11 | 80160666.67 | 161676702.2 | 4573141 | |
| | இயந்திரங்களும், இயந்திர உபகரணங்களும் | 1 | 0 | 1302 | 11 | 80160666.67 | 161676702.2 | 826007 | |
| | இயந்திரங்களும், இயந்திர உபகரணங்களும் | 1 | 0 | 1302 | 11 | 80160666.67 | 161676702.2 | 1288000 | |
| | தொலைபேசிச் செலவுகள் | 1 | 0 | 1402 | 11 | 20323833.33 | 42507127.96 | 507967 | |
| | தொலைபேசிச் செலவுகள் | 1 | 0 | 1402 | 11 | 20323833.33 | 42507127.96 | 54682 | |
| | தொலைபேசிச் செலவுகள் | 1 | 0 | 1402 | 11 | 20323833.33 | 42507127.96 | 638543 | |
| | தொலைபேசிச் செலவுகள் | 1 | 0 | 1402 | 11 | 20323833.33 | 42507127.96 | 275908 | |
| | வாகனங்கள் | 1 | 0 | 2003 | 11 | 1916666.667 | 4255850 | 255850 | |
| | வாகனங்கள் | 1 | 0 | 2003 | 11 | 1916666.667 | 4255850 | 198325 | |
| | வாகனங்கள் | 1 | 0 | 2003 | 11 | 1916666.667 | 4255850 | 171560 | |
| | இயந்திரங்களும், இயந்திர உபகரணங்களும் | 1 | 0 | 2103 | 11 | 28666666.67 | 32884956.34 | 1548400 | |
| | நேர குறிப்பு இயந்திரங்களைப் பொருத்ததல் | 1 | 0 | 2103 | 11 | 286666667 | 2689800 | 526500 | |
| | கூட்டு மொத்தம் | | | | | | | | 25,591,276 |

பிரதம கணக்காளர்
பெயர்
திகதி

செலவினத் தலைப்பு இல. 226 - குடிவரவு, குடியகல்வுத் திணைக்களம்
பொறுப்புகள் தொடர்பான கூற்று - (ii)

நி.பி. 215 (3) (ஆ) மற்றும் (இ) வின் பிரகாரம் வைப்புக் கணக்கிற்கு மாற்றப்பட்ட ஒதுக்கீடுகள்

நிகழ்ச்சித் திட்ட இலக்கமும், பெயரும்: 1 செயற்பாட்டு நிகழ்ச்சித் திட்டம்

| தனி நபரின்/நிறுவனத்தின் பெயர்* | பொறுப்புகள் தொடர்பான விபரம் | கடன் இடும் பத்திர இலக்கம் (முதலியபன | நிதி ஒதுக்கீடுகள் மாற்றப்பட்டது எந்தச் செலவினத் தலைப்பிலிருந்து | | | | வைப்புக் கணக்கு இல. | மாற்றப்பட்ட தொகை (ரூ.) |
|---|-----------------------------|-------------------------------------|---|-----------------|-----------------------|--------------------|---------------------|------------------------|
| | | | கருத்திட்டம் | உப கருத்திட்டம் | செலவு விடயக் குறியீடு | நிதியிடல் குறியீடு | | |
| 1 அமைச்சுகள்/ அரச திணைக்களங்கள் மொத்தம் | இல்லை | | | | | | | |
| 2 அரச கூட்டுத்தாபனங்கள்/ நியதிச்சட்ட சபைகள் மொத்தம் | இல்லை | | | | | | | |
| 3 தனியார் துறை கூட்டு மொத்தம் | இல்லை | | | | | | | |

பிரதம கணக்காளர்
பெயர்
திகதி

செலவினத் தலைப்பு இல. 226 - குடிவரவு, குடியகல்வுத் திணைக்களம்
மீளளிக்கப்படக் கூடிய வெளிநாட்டு உதவிகள் தொடர்பான உரிமைகள் பற்றிய கூற்று

நிகழ்ச்சித் திட்ட இலக்கமும் பெயரும்: 01 - தொழிற்பாட்டு நிகழ்ச்சித் திட்டம்

| | ரூபா |
|--|-------|
| 1 மீளளிக்கப்படக் கூடிய வெளிநாட்டு உதவிகளின் கீழ், குறைநிறப்பு ஒதுக்கீடுகள் உட்பட 2019 ஆம் வருடத்திற்காக மதிப்பீடு செய்யப்பட்ட ஒதுக்கீடுகள். | இல்லை |
| 2 மேலே இல. (1) இற்குரியதாக 2019 ஆம் வருடத்தில் மேற்கொள்ளப்பட்ட மொத்தச் செலவினம். | இல்லை |
| 3 2019 ஜனவரி 01 ஆம் திகதிக்கு கிடைக்கப் பெறவிருந்த மீளளிக்கப்படக் கூடிய வெளிநாட்டு உதவிகள் தொடர்பான உரித்துக் கோரல்களின் மொத்தம். | இல்லை |
| 4 2018 ஆம் வருடம் மற்றும் அதற்கு முந்திய வருடங்கள் தொடர்பாக, 2019 ஆம் வருடத்தில் மேற்கொள்ளப்பட்ட மீளளிக்கப்படக் கூடிய வெளிநாட்டு உதவிகள் தொடர்பான உரித்துக் கோரல்களின் மொத்தம் (இருப்பின்) | இல்லை |
| 5 2019 ஆம் வருடம் சம்பந்தமாக 2019 ஆம் வருடத்தில் மேற்கொள்ளப்பட்ட மீளளிக்கப்படக் கூடிய வெளிநாட்டு உதவிகள் தொடர்பான உரித்துக் கோரல்களின் மொத்தம். | இல்லை |
| 6 2018 மற்றும் அதற்கு முந்திய வருடங்களுக்கான உரித்துக் கோரல்கள் தொடர்பாக 2019 ஆம் வருடத்தில் உதவி வழங்கும் நிறுவனங்களினால் இடமளிக்கப்படாத உரித்துக் கோரல்களின் மொத்தம். | இல்லை |
| 7 2019 ஆம் வருடம் சம்பந்தமாக 2019 ஆம் வருடத்தில் உதவி வழங்கும் நிறுவனங்களினால் இடமளிக்கப்படாத உரித்துக் கோரல்களின் மொத்தம். | இல்லை |
| 8 2018 மற்றும் அதற்கு முந்திய வருடங்களுக்காக 2019 ஆம் வருடத்தில் கிடைக்கப் பெற்றமீளளிப்புக்களின் மொத்தம். | இல்லை |
| 9 2019 ஆம் வருடத்திற்காக 2019 ஆம் வருடத்தில் கிடைக்கப் பெற மீளளிப்புகளின் மொத்தம். | இல்லை |
| 10 2019 திசம்பர் 31 ஆம் திகதிக்கு கிடைக்கப் பெறவிருந்த மீளளிக்கப்படக் கூடிய வெளிநாட்டு உதவிகள் தொடர்பான உரித்துக் கோரல்களின் மொத்தம். | இல்லை |
| [(3+4+5) - (6+7)] - (8+9) | இல்லை |
| 11 ஒதுக்கீட்டுக் கணக்கைத் தயாரித்து முடிந்த திகதி வரை 2019 ஆம் வருடம் சம்பந்தமாக 2019 திசம்பர் 31 ஆம் திகதிக்குப் பின்னர் மேற்கொள்ளப்பட்ட மீளளிக்கப்படக் கூடிய வெளிநாட்டு உதவிகள் தொடர்பான உரித்துக் கோரல்களின் மொத்தம். | இல்லை |
| 12 ஒதுக்கீட்டுக் கணக்கைத் தயாரித்து முடிந்த திகதி வரை 2019 திசம்பர் 31 ஆம் திகதிக்குப் பின்னர் கிடைக்கப் பெற்ற மீளளிப்புகளின் மொத்தம். | இல்லை |
| 13 ஒதுக்கீட்டுக் கணக்கு தயாரிக்கப்பட்டு சமர்ப்பிக்கப்படுகின்ற திகதிக்கு கிடைக்கப்பெற இருந்த மீளளிக்கப்படக் கூடிய வெளிநாட்டு உதவிகள் தொடர்பான உரித்துக் கோரல்களின் மொத்தம். | இல்லை |
| (10 + 11 - 12) | |

பிரதம கணக்காளர்
பெயர்
திகதி

செலவினத் தலைப்பு இல. 226 - குடிவரவு, குடியகல்வுத் திணைக்களம்

காணாமல் போன வவுச்சர்கள் பற்றிய கூற்று

நிகழ்ச்சித் திட்ட இலக்கமும் பெயரும்: 01 - தொழிற்பாட்டு நிகழ்ச்சித் திட்டம்

| திகதி | வவுச்சர் இலக்கம் | பணம் பெறுபவரின் பெயர் | கொடுப்பனவின் தன்மை | தொகை (ரூபா) |
|-------|------------------|------------------------------------|--------------------|-------------|
| | | வவுச்சர் எதுவும் காணாமல் போகவில்லை | | |

பிரதம கணக்காளர்

பெயர்

திகதி:

செலவினத் தலைப்பு இல. 226 - குடிவரவு, குடியகல்வுத் திணைக்களம்

2015.10.23 ஆம் திகதி வெளியிடப்பட்ட திறைசேரிச் செயற்பாடுகள் சுற்றறிக்கை இல. 2015/03 இல் உள்ள அறிவுறுத்தல்களுக்கு அமைய ஆரம்பிக்கப்பட்ட வங்கிக் கணக்குகள் பற்றிய 2019.12.31 திகதியில் உள்ளவாறான நிலைமை பற்றிய

| இலக்கம் | வங்கியின் பெயர் | கணக்கு இலக்கம் | 2019.12.31 ஆம் திகதியன்று வங்கிக் கூற்றின் பிரகாரம் மீதி | 2019.12.31 ஆம் திகதியன்று காசேட்டின் பிரகாரம் மீதி | 2019.12.31 ஆம் திகதிக்கு வங்கிக்கு சமர்ப்பிக்கப்படாத மொத்தக் காசோலைகள் (06 மாதங்களுக்கு மேலாக இருப்பின்) | இறுதியாக வங்கிக் கணக்கணக்கக் கூற்று தயாரிக்கப்பட்ட மாதம் |
|---------|-----------------|----------------|--|--|--|--|
| | | | ரூ. | ரூ. | ரூ. | ரூ. |
| 1 | இலங்கை வங்கி | 7041443 | 132,010,177 | - | - | 2019 - டிசம்பர் |

மேலே தரப்பட்டுள்ள தகவல்கள் உண்மையானவை எனவும், சரியானவை எனவும் அத்தாட்சிப்படுத்துகின்றேன்.

பிரதம கணக்காளர்

பெயர்

திகதி

3.6 வருவாய் வசூல் செயல்திறன்

செலவினத் தலைப்பு இல. 226 - குடிவரவு, குடியகல்வுத் திணைக்களம்
வருமானங்களை சேகரிப்பதில் செயலாற்றுகை

| வருமானக் குறியீடு | வருமானக் குறியீட்டின் விபரம் | மதிப்பீடு செய்யப்பட்ட வருமானம் | | சேரிக்கப்பட்ட வருமானம் | |
|-----------------------|--|--------------------------------|-------------------|------------------------|-------------------------------|
| | | (1) | | (2) | |
| | | ஆரம்ப மதிப்பீடு | இறுதி மதிப்பீடு | தொகை (ரூ.) | இறுதி வருமானத்தின் வீதமாக (%) |
| | | 1(i) | 1(ii) | 2(i) | 2(ii) |
| 20.03.02.07 | கடவுச்சீட்டு, விசா மற்றும் இரட்டைக் குடியரிமைக் கட்டணங்கள் | 19,000,000 | 19,000,000 | 14,054,380 | 74 |
| 20.02.01.01 | கட்டிடங்களுக்கான கட்டணங்கள் | 126 | 126 | 126 | 100 |
| 20.02.02.99 | கடன் வட்டி | 6,703 | 6,703 | 6,703 | 100 |
| 20.03.99.00 | அரசாங்கத்தின் வருமானம் | 8,404 | 8,404 | 8,404 | 100 |
| 20.03.02.99 | பிற வருமானங்கள் | 38 | 38 | 38 | 100 |
| 20.04.01.00 | விதவைகள், அனாதைகள் நிறுவனங்களின் பங்களிப்புகள் | 28,837 | 28,837 | 28,837 | 100 |
| மொத்த வருமானம் | | 19,044,107 | 19,044,107 | 14,098,487 | 74 |

பிரதம கணக்காளர்
பெயர்
திகதி

3.7 ஒதுக்கப்பட்ட ஏற்பாடுகளின் பயன்பாட்டின் செயல்திறன்

செலவினத் தலைப்பு இல. 226 - குடிவரவு, குடியகல்வுத் திணைக்களம்
ஒதுக்கப்பட்ட நிதி ஒதுக்கீடுகளை பயன்படுத்துவதில் செயலாற்றுகை

| நிதி ஒதுக்கீட்டின் வகை | ஒதுக்கப்பட்ட நிதி ஒதுக்கீடு | | உண்மையான செலவு | பயன்படுத்தப்பட்ட நிதி ஒதுக்கீட்டின் வீதம் |
|------------------------|-----------------------------|------------------|------------------|---|
| | ஆரம்ப ஒதுக்கீடு | இறுதி ஒதுக்கீடு | | |
| மீண்டெழும் | 1,746,600 | 1,743,600 | 1,691,605 | 97 |
| மூலதனம் | 633,000 | 704,700 | 642,236 | 91 |
| மொத்தம் | 2,379,600 | 2,448,300 | 2,333,841 | 95 |

பிரதம கணக்காளர்
பெயர்
திகதி

3.8

நி.பி. 208 இன் பிரகாரம் பிற அமைச்சுகள்/ திணைக்களங்களின் பிரதிநிதியாக இத் திணைக்களத்திற்கு/ மாவட்டச் செயலகத்திற்கு/ மாகாண சபைக்கு அளிக்கப்பட்ட நிதி ஒதுக்கீடுகள்

செலவினத் தலைப்பு இல. 226 - குடிவரவு, குடியகல்வுத் திணைக்களம்

| தொடர் இல. | நிதி ஒதுக்கீடு கிடைக்கப் பெற்ற அமைச்சு/ திணைக்களம் | நிதி ஒதுக்கீட்டின் நோக்கம் | நிதி ஒதுக்கீடு | | உண்மையான செலவு | பயன்படுத்தப்பட்ட நிதி ஒதுக்கீடு. வழங்கப்பட்ட இறுதி ஒதுக்கீட்டின் % வீதமாக |
|-----------|--|----------------------------|-----------------|-----------------|----------------|---|
| | | | ஆரம்ப ஒதுக்கீடு | இறுதி ஒதுக்கீடு | | |
| இல்லை | | | | | | |

பிரதம கணக்காளர்

பெயர்

திகதி

3.9 நிதி அல்லாத அறிக்கையிடலின் செயல்திறன்

செலவினத் தலைப்பு இல. 226 - குடிவரவு, குடியகல்வுத் திணைக்களம்
நிதி அல்லாத சொத்துக்களை அறிக்கையிடுவதில் செயலாற்றுகை

| சொத்து குறியீட்டு இல. | குறியீட்டு விபரம் | 31.12.2019 ஆம் திகதிக்கு பொருட் கணிப்பீட்டு அறிக்கையின் படி மீதி | 31.12.2019 ஆம் திகதிக்கு நிதி நிலைமை அறிக்கையின் படி மீதி | எதிர்காலத்தில் கணக்கீட்டிற்கு உட்படவுள்ள | முன்னேற்ற வீதம் (%) |
|-----------------------|-------------------------------------|--|---|--|---------------------|
| 9151 | கட்டிடங்களும் கட்டமைப்புகளும் | 38,336,224 | 38,336,224 | - | - |
| 9152 | இயந்திர உபகரணங்கள் | 376,270,173 | 376,270,173 | - | - |
| 9153 | காணிகள் | 66,945,000 | 66,945,000 | - | - |
| 9154 | புலப்படாத சொத்துக்கள் | 61,835,639 | 61,835,639 | - | - |
| 9155 | உயிரிய ஆதனங்கள் | - | - | - | - |
| 9160 | நடைபெற்றுக் கொண்டிருக்கும் வேலைகள் | 47,305,154 | 47,305,154 | - | - |
| 9180 | குத்தகைக்கு வழங்கப்பட்ட சொத்துக்கள் | - | - | - | - |

பிரதம கணக்காளர்

பெயர்

திகதி

3.10 கணக்காய்வாளர் அதிபதியின் அறிக்கை



ජාතික විගණන කාර්යාලය
தேசிய கணக்காய்வு அலுவலகம்
NATIONAL AUDIT OFFICE



මගේ අංකය } LOR/B/DIE/FS/2019/05
 எனது இல. }
 My No. }

ඔබේ අංකය }
 உமது இல. }
 Your No. }

දිනය } 2020 ජූලි 6 දින.
 திகதி }
 Date }



පාලක ජනරාල්,
 ආගමන හා විගමන දෙපාර්තමේන්තුව.

ආගමන හා විගමනදෙපාර්තමේන්තුවේ 2019 දෙසැම්බර් 31 දිනෙන් අවසන් වර්ෂය සඳහා වූ මූල්‍ය ප්‍රකාශන පිළිබඳව 2018 අංක 19 දරන ජාතික විගණන පනතේ 11(1) වගන්තිය ප්‍රකාරව විගණකාධිපති සම්පිණ්ඩන වාර්තාව

1. මූල්‍ය ප්‍රකාශන

1.1 තත්ත්වගණනය කළ මතය

ආගමන හා විගමන දෙපාර්තමේන්තුවේ 2019 දෙසැම්බර් 31 දිනට මූල්‍ය තත්ත්වය ප්‍රකාශය, එදිනෙන් අවසන් වර්ෂය සඳහා වූ මූල්‍ය කාර්යසාධන ප්‍රකාශය හා මුදල් ප්‍රවාහ ප්‍රකාශවලින් සමන්විත 2019 දෙසැම්බර් 31 දිනෙන් අවසන් වර්ෂය සඳහා වූ මූල්‍ය ප්‍රකාශන 2018 අංක 19 දරන ජාතික විගණන පනතේ විධිවිධාන සමඟ සංයෝජිතව කියවිය යුතු ශ්‍රී ලංකා ප්‍රජාතාන්ත්‍රික සමාජවාදී ජනරජයේ ආණ්ඩුක්‍රම ව්‍යවස්ථාවේ 154(1) ව්‍යවස්ථාවේ ඇතුළත් විධිවිධාන ප්‍රකාර මාගේ විධානය යටතේ විගණනය කරන ලදී. 2018 අංක 19 දරන ජාතික විගණන පනතේ 11(1) වගන්තිය ප්‍රකාරව ආගමන හා විගමන දෙපාර්තමේන්තුව වෙත ඉදිරිපත් කරනු ලබන මෙම මූල්‍ය ප්‍රකාශන පිළිබඳව මාගේ අදහස් දැක්වීම් හා නිරීක්ෂණයන් මෙම වාර්තාවේ සඳහන් වේ. ශ්‍රී ලංකා ප්‍රජාතාන්ත්‍රික සමාජවාදී ජනරජයේ ආණ්ඩුක්‍රම ව්‍යවස්ථාවේ 154(6) ව්‍යවස්ථාව සමඟ සංයෝජිතව කියවිය යුතු 2018 අංක 19 දරන ජාතික විගණන පනතේ 10 වගන්තිය ප්‍රකාරව ඉදිරිපත් කළ යුතු විගණකාධිපති වාර්තාව යථා කාලයේදී පාර්ලිමේන්තුව වෙත ඉදිරිපත් කරනු ලැබේ.

මෙම වාර්තාවේ 1.6 ඡේදයේ දක්වා ඇති කරුණුවලින් වන බලපෑම හැර, 2019 දෙසැම්බර් 03 දිනැති අංක 271/2019 දරන රාජ්‍ය ගිණුම් වක්‍රලේඛයේ විධිවිධාන ප්‍රකාරව පිළියෙල කළ එම මූල්‍ය ප්‍රකාශනවලින් 2019 දෙසැම්බර් 31 දිනට ආගමන හා විගමන දෙපාර්තමේන්තුවේ මූල්‍ය තත්ත්වය සහ එදිනෙන් අවසන් වර්ෂය සඳහා එහි මූල්‍ය කාර්යසාධනය හා මුදල් ප්‍රවාහය පොදුවේ පිළිගත් ගිණුම්කරණ මුලධර්මවලට අනුකූලව සත්‍ය හා සාධාරණ තත්ත්වයක් පිළිබිඹු කරන බව මා දරන්නා වූ මතය වේ.



1.2 තත්වගණනය කළ මතය සඳහා පදනම

ශ්‍රී ලංකා විගණන ප්‍රමිතීන්ට (ශ්‍රී.ලං.වි.ප්‍ර) අනුකූලව මා විගණනය සිදු කරන ලදී. මූල්‍ය ප්‍රකාශන සම්බන්ධයෙන් මාගේ වගකීම, විගණකගේ වගකීම යන වගන්තියේ නවදුරටත් විස්තර කර ඇත. මාගේ මතය සඳහා පදනමක් සැපයීම උදෙසා මා විසින් ලබා ගෙන ඇති විගණන සාක්ෂි ප්‍රමාණවත් සහ උචිත බව මාගේ විශ්වාසයයි.

1.3 මූල්‍ය ප්‍රකාශය සම්බන්ධයෙන් ප්‍රධාන ගණන්දීමේ නිලධාරීගේ හා ගණන්දීමේ නිලධාරීගේ වගකීම

පොදුවේ පිළිගත් ගිණුම්කරණ මූලධර්මවලට අනුකූලව හා 2018 අංක 19 දරන ජාතික විගණන පනතේ 38 වගන්තියේ සඳහන් විධිවිධානවලට අනුකූලව සත්‍ය හා සාධාරණ තත්වයක් පිළිබිඹු කෙරෙන පරිදි මූල්‍ය ප්‍රකාශන පිළියෙල කිරීම හා වංචා සහ වැරදි හේතුවෙන් ඇති විය හැකි ප්‍රමාණාත්මක සාවද්‍ය ප්‍රකාශනයන්ගෙන් තොරව මූල්‍ය ප්‍රකාශන පිළියෙල කිරීමට හැකි වනු පිණිස අවශ්‍යවන අභියෝගීතර පාලනය තීරණය කිරීම ගණන්දීමේ නිලධාරීගේ වගකීම වේ.

2018 අංක 19 දරන ජාතික විගණන පනතේ 16(1) වගන්තිය ප්‍රකාරව දෙපාර්තමේන්තුව විසින් වාර්ෂික හා කාලීන මූල්‍ය ප්‍රකාශන පිළියෙල කිරීමට හැකිවන පරිදි ස්වකීය ආදායම්, වියදම්, වත්කම් හා බැරකම් පිළිබඳ නිසි පරිදි පොත්පත් හා වාර්තා පවත්වා ගෙන යා යුතුය.

ජාතික විගණන පනතේ 38(1)(ඇ) උප වගන්තිය ප්‍රකාරව දෙපාර්තමේන්තුවේ මූල්‍ය පාලනය සඳහා සඵලදායී අභ්‍යන්තර පාලන පද්ධතියක් සකස් කර පවත්වා ගෙන යනු ලබන බවට ගණන්දීමේ නිලධාරී සහතික විය යුතු අතර එම පද්ධතියේ සඵලදායීත්වය පිළිබඳව කලින් කල සමාලෝචනයක් සිදු කර ඒ අනුව පද්ධතිය ඵලදායී ලෙස කරගෙන යාමට අවශ්‍ය වෙනස්කම් සිදු කරනු ලැබිය යුතුය.

1.4 මූල්‍ය ප්‍රකාශන විගණනය පිළිබඳ විගණකගේ වගකීම

සමස්ථයක් ලෙස මූල්‍ය ප්‍රකාශන, වංචා හා වැරදි හේතුවෙන් ඇතිවන ප්‍රමාණාත්මක සාවද්‍ය ප්‍රකාශනයන්ගෙන් තොර බවට සාධාරණ තහවුරුවක් ලබාදීම සහ මාගේ මතය ඇතුළත් විගණකාධිපති වාර්තාව නිකුත් කිරීම මාගේ අරමුණ වේ. සාධාරණ සහතිකවීම උසස් මට්ටමේ සහතිකවීමක් වන නමුත්, ශ්‍රී ලංකා විගණන ප්‍රමිති ප්‍රකාරව විගණනය සිදු කිරීමේදී එය සෑම විටම ප්‍රමාණාත්මක අවප්‍රකාශනයන්ගෙන් තොර බවට තහවුරු කිරීමක් නොවනු ඇත. වංචා සහ වැරදි තනි හෝ සාමූහික ලෙස බලපෑම් නිසා ප්‍රමාණාත්මක අවප්‍රකාශනයන් ඇති විය හැකි

අතර, මෙම මූල්‍ය ප්‍රකාශන පදනම් කර ගනිමින් පරිශීලකයන් විසින් ආර්ථික තීරණ ගැනීමේදී ඒ පිළිබඳව සැලැකිලිමත් විය යුතුය.

වෘත්තීය විනිශ්චය සහ වෘත්තීය සැකමුසුබවින් යුතුව ශ්‍රී ලංකා විගණන ප්‍රමිති ප්‍රකාරව විගණනය කරන ලදී, මා විසින්,

- වංචා හෝ වැරදි හේතුවෙන් මූල්‍ය ප්‍රකාශනවල ඇති විය හැකි ප්‍රමාණාත්මක සාවද්‍ය ප්‍රකාශයන්ගේ අවදානම් හඳුනාගැනීමේදී හා තක්සේරු කිරීමේදී අවස්ථාවෝචිතව උචිත විගණන පරිපාටි සැලසුම් කිරීමෙන් වංචා සහ වැරදි හේතුවෙන් ඇතිවන්නා වූ අවදානම් මඟ හරවා ගැනීමට, ප්‍රමාණවත් සහ සුදුසු විගණන සාක්ෂි ලබා ගැනීම මාගේ මතයට පදනම් වේ. ප්‍රමාණාත්මක සාවද්‍ය ප්‍රකාශනයන්ගෙන් සිදුවන බලපෑමට වඩා වංචාවකින් සිදුවන්නා වූ බලපෑම ප්‍රබල වන අතර, දුස්සන්ධානය, ව්‍යාජ ලේඛන සැකසීම, වේතනාන්විත මඟහැරීම, හෝ අභ්‍යන්තර පාලනයන් මඟ හැරීම වංචාවක් ඇතිවීමට හේතුවේ.

- අවස්ථාවෝචිතව උචිත විගණන පරිපාටි සැලසුම් කිරීම පිණිස දෙපාර්තමේන්තුවේ අභ්‍යන්තර පාලනයේ සඵලදායීත්වය පිළිබඳ මතයක් ප්‍රකාශ කිරීමට අදහස් නොකරයි.

- හෙළිදරව් කිරීම් ඇතුළත් මූල්‍ය ප්‍රකාශනවල ව්‍යුහය සහ අන්තර්ගතය සඳහා පාදක වූ ගනුදෙනු හා සිද්ධීන් උචිත හා සාධාරණ අයුරින් මූල්‍ය ප්‍රකාශනවල ඇතුළත් බව ඇගයීම.

- සමස්ථයක් ලෙස මූල්‍ය ප්‍රකාශන ඉදිරිපත් කිරීමේදී, මූල්‍ය ප්‍රකාශනවල ව්‍යුහය හා අන්තර්ගතය සඳහා පාදක වූ ගනුදෙනු හා සිද්ධීන් උචිත හා සාධාරණව ඇතුළත් වී ඇති බව,

මාගේ විගණනයෙන් හඳුනාගත් වැදගත් විගණන සොයාගැනීම්, ප්‍රධාන අභ්‍යන්තර පාලන දුර්වලතා හා අනෙකුත් කරුණු පිළිබඳව ගණන්දීමේ නිලධාරී දැනුවත් කරන ලදී.

1.5 වෙනත් තෛතික අවශ්‍යතා පිළිබඳ වාර්තාව

2018 අංක 19 දරන ජාතික විගණන පනතේ 6(ඇ) වගන්තිය ප්‍රකාරව පහත සඳහන් කරුණු මා ප්‍රකාශ කරමි.

- (අ) ආගමන හා විගමන දෙපාර්තමේන්තුවේ මූල්‍ය ප්‍රකාශන ඉකුත් වර්ෂය සමඟ අනුරූප නොවන බව
- (ආ) ඉකුත් වර්ෂයට අදාළ මූල්‍ය ප්‍රකාශන පිළිබඳව මා විසින් කර තිබුණු නිර්දේශ ක්‍රියාත්මක කර තිබුණි.



1.5 මූල්‍ය ප්‍රකාශන පිළිබඳ අදහස් දැක්වීම

1.5.1 ගිණුම්කරණ අඩුපාඩු

පහත සඳහන් ප්‍රමාණාත්මක ගිණුම්කරණ අඩුපාඩු අනාවරණය විය.

(අ) ආදායම් ලැබීම්

ගණන්දීමේ නිලධාරීන්ට ආදායම් සංකේතයකට අදාළව ආදායම් ගණන්දීමේ නිලධාරියෙකු වශයෙන් කටයුතු කළ යුතුව තිබුණි. එම ආදායම් සංකේත සඳහා ආදායම් තක්සේරු කිරීම, එකතු කිරීම හා ප්‍රතිග්‍රහණය කිරීම සම්බන්ධයෙන් මූල්‍ය ප්‍රකාශනවල සත්‍ය හා සාධාරණ තත්ත්වය කෙරෙහි බලපෑමක් වූ විගණන නිරීක්ෂණ පහත සඳහන් කර ඇත.

(i) ආගමන හා විගමන දෙපාර්තමේන්තුවේ 2019 දෙසැම්බර් 31න් අවසන් වර්ෂය සඳහා මූලික ආදායම් ඇස්තමේන්තුව රු.19,000,000,000ක් වූ අතර සමාලෝචිත වර්ෂය තුළ රැස්කරගත් ආදායම රු.14,054,129,607ක් හෙවත් සියයට 74ක් විය. ඒ අනුව ආදායම් ඇස්තමේන්තුව හා සත්‍ය ආදායම අතර වෙනස රු.4,945,870,393ක් හෙවත් සියයට 26ක් බව නිරීක්ෂණය විය.

(ii) පුරවැසි අංශයේ පරිගණක පද්ධතිය මගින් ලබාගත් ආදායම් වාර්තාව හා දෙපාර්තමේන්තුවේ සමස්ත ආදායම් වාර්තාවේ පුරවැසි අංශයට අදාළ ආදායම් වටිනාකම් සැසඳීමේදී රු. 862,500ක වෙනසක් නිරීක්ෂණය විය.

(ආ) ඇප තැන්පත් ගිණුමේ වර්ෂ 2 ඉක්මවූ රු.75,000ක ඇප තැන්පතු සම්බන්ධව මු.රෙ.571 ප්‍රකාරව කටයුතු කර නොතිබූ අතර එකී ගිණුම් අළුත් කිරීමක්ද කර නොතිබුණි.

(ඇ) මු.රෙ.570 ප්‍රකාරව තැන්පත් කළ දින සිට වර්ෂ 2ක් තුළ හිමිකම් නොපැවහොත් ඒවා ඉකුත් වූ තැන්පතු ලෙස මු.රෙ.571 ප්‍රකාරව, රජයේ ආදායමට බැර කළ යුතු වුවද එසේ තැන්පත් කළ දින සිට වර්ෂ 2 ඉකුත් නොවූ රු.376,020ක තැන්පතු රජයේ ආදායමට බැර කර තිබුණි.

(ඈ) 2019 වර්ෂය වෙනුවෙන් සමාලෝචිත වර්ෂයේදී නිරවුල් කරන ලද රු. 8,177,478ක බැරකම්, බැඳීම් හා බැරකම් පිළිබඳ ප්‍රකාශය සටහන අංක iii හා iv හි දක්වා නොතිබුණි.

(ඉ) මූල්‍යකාර්ය සාධන ප්‍රකාශයේ හා මුදල් ප්‍රවාහ ප්‍රකාශයේ සමාලෝචිත වර්ෂයේ අගයන් හා 2018 වර්ෂයේ සංසන්දනාත්මක අගයන් සැසඳීමේදී පහත සඳහන් වෙනස්කම් නිරීක්ෂණය විය.

| | 2018 මූල්‍ය ප්‍රකාශය අනුව ශේෂය | 2019 මූල්‍ය ප්‍රකාශය අනුව (2018) ශේෂය |
|---|-----------------------------------|--|
| | රු. | රු. |
| බදු නොවන ආදායම් සහ වෙනත් වෙනත් ලැබීම් | 17,266,141,560 | 17,258,407,246 |
| මුළු ආදායම් නොවන ලැබීම් | (13,506,384,608) | 8,829,606 |
| තැන්පතු ගෙවීම් | 1,067,406 | - |
| අත්තිකාරම් ගෙවීම් | 68,264,055 | - |
| අවසාන අග්‍රිම ශේෂය | 963,176,605 | 14,539,987,966 |
| මුදල්වල ශුද්ධ වෙනස්වීම් | 1,066,313,818 | 1,064,749,038 |
| ජනවාරි 01 දිනට ආරම්භක මුදල් ශේෂය | 140,830 | - |
| මෙහෙයුම් ක්‍රියාකාරකම්වලින් ජනිත වූ ශුද්ධ මුදල් ප්‍රවාහය | 2,073,271,484 | 2,072,489,093 |
| මෙහෙයුම් හා ආයෝජන ක්‍රියාකාරකම්වලින් ජනිත වූ ශුද්ධ මුදල් ප්‍රවාහයන් | 1,060,024,884 | 1,059,242,494 |
| මූල්‍ය ක්‍රියාකාරකම්වලින් ජනිත වූ මුදල් ප්‍රවාහය | 6,288,934 | 5,506,544 |

(ඊ) සමාලෝචිත වර්ෂයේ මූල්‍ය කාර්ය සාධන ප්‍රකාශයේ බදු නොවන ආදායම් රු.14,098,237,046ක තුළ වීසා බලපත්‍ර, විදේශ ගමන් බලපත්‍ර හා ද්විත්ව පුරවැසිභාවය ලබා ගැනීම් සම්බන්ධ ගාස්තු හැර රු.44,107,440ක වෙනත් ලැබීම් නිවුණද ආදායම් නොවන ලැබීම් යටතේ වෙනත් ලැබීම් ලෙස වෙන්කර සටහන් කර නොතිබුණි.

1.5.2 පුනරාවර්තන වියදම්

පහත නිරීක්ෂණයන් කරනු ලැබේ.

- (අ) විෂය අංක 1303 (ගොඩනැගිලි හා ඉදිකිරීම්) ගිණුම් අනුව ඉතිරිවීම් “0” ක් වශයෙන් දක්වා තිබුණද මේ සඳහා හේතු දක්වා නොතිබුණි. මෙම වැය විෂය තුළින් වෙනත් වැය විෂයන්ට ප්‍රතිපාදන මාරු කර හෝ වැය විෂයට මාරු කරගෙන හෝ නොමැති බැවින් වර්ෂයේ මුළු වෙන් කර තිබූ ප්‍රතිපාදන වලින් අධිකට ආයතන ප්‍රමාණයකින් ඉතිරි වී තිබීම ප්‍රතිපාදන අධි ඇස්තමේන්තු කිරීමක් බව නිරීක්ෂණය විය.
- (ආ) විෂය අංක 1409 (වෙනත්) “(ETA) විද්‍යුත් සංවරණ අනුමැතිය යටතේ විසා ගාස්තු නිදහස් කිරීම නිසා බැංකු කොමිස් මුදල් ගෙවීමට සිදු නොවීම” යයි ගිණුමේ හේතු දක්වා තිබුණද මෙම වැය විෂයෙන් මිලියන 60.25 ක් හෙවත් මුල් ප්‍රතිපාදනයෙන් සියයට 27ක මුදලක් වෙන් වැය විෂයන් 7කට මාරු කරගත් පසුවද තවදුරටත් සියයට 23ක් ඉතිරි වී පැවතීම නිසා ඉහත දක්වා ඇති හේතුව පිළිගත නොහැකි විය.

1.5.3 මූලධන වියදම්

ජාතික අයවැය වකුලේඛ අංක 5/2019 ප්‍රකාරව 2019 වර්ෂය සඳහා ප්‍රාග්ධන වියදම් වෙනුවෙන් වාර්ෂික ප්‍රතිපාදන වලින් සියයට 15ක් හා සියයට 10 බැගින් එකතුව සියයට 25ක් අනිවාර්යෙන් ඉතිරි කළ යුතු බව දක්වා තිබුණද ආගමන හා විගමන දෙපාර්තමේන්තුවේ මූලධන වැය විෂයන් 09ක් සඳහා මුළු ශුද්ධ ප්‍රතිපාදනය වශයෙන් රු. 704,700,000ක් ද, මුළු වියදම රු. 642,236,363ක් ද වූ අතර ඒ අනුව ඉතිරිය රු.62,463,637ක් ද විය. ඒ අනුව ප්‍රාග්ධන වියදමින් ඉතිරි කර තිබුණේ මුළු ශුද්ධ ප්‍රතිපාදනයෙන් සියයට 8.86ක් පමණි.

1.5.4 දේපල පිරිසක හා උපකරණ

පහත නිරීක්ෂණයන් කරනු ලැබේ.

- (අ) ස්ථාවර වත්කම් ලේඛනය වෙනුවෙන් විගණනයට ලබාදුන් පරිගණක මූලික ස්ථාවර වත්කම් ලේඛනයේ (BOS Report) රු.377,752,173ක වර්ෂයේ ආරම්භක ශේෂයන් පෙන්නුම් කර නොතිබුණි.



(ආ) ජංගම නොවන වත්කම් ප්‍රකාශයේ 2018 වර්ෂයේ අවසන් ශේෂය 2019 වර්ෂය ආරම්භයේ සටහන් කිරීමේදී පෙර වර්ෂයේ විගණන විමසීමවලට අනුගතව 2019 අගෝස්තු 05 දින මාරු පත්‍රයක් මගින් ගැලපීම් කර තිබුණද කේත අංක 9152 යන්ත්‍ර හා යන්ත්‍රෝපකරණ ශේෂය සටහන් කිරීමේදී රු.271,300ක වෙනසක් නිරීක්ෂණය විය.

1.5.5 විගණනය සඳහා සාක්ෂි නොවීම

(අ) බැරකම් පිළිබඳ ප්‍රකාශය (i)හි මු.රෙ.94(2) සහ (3) ප්‍රකාරව ඵලමෙන් ලද බැඳීම් ප්‍රකාශය අනුව බැඳීම් හා බැරකම් වටිනාකම් ලෙස දක්වා තිබූ රු.2,114,031ක වටිනාකම් පිළිබඳ තහවුරු කරගැනීමට අදාළ සාක්ෂි විගණනයට ඉදිරිපත් නොවිණි.

(ආ) බැරකම් ලේඛනයේ දක්වා තිබූ 2019 වර්ෂයට අදාළ රු. 549,981 බැරකම් නිරවුල් කිරීම සඳහා වූ ගෙවීම් වවුචර් විගණනයට ඉදිරිපත් නොවූ අතර බැරකම් ලේඛනයේ වවුචර් අංකයන්ද සඳහන් කර නොතිබුණි.

(ඇ) ජංගම නොවන වත්කම් ප්‍රකාශයේ 2019 වර්ෂයේ මිලදී ගැනීම් වූ රු.100,508,249ක ශේෂය පරිගණක මුද්‍රිත ස්ථාවර වත්කම් ලේඛනයේ (BOS Report) හි පැහැදිලිව හඳුනා ගත නොහැකි වූණි.

2- මූල්‍ය සමාලෝචනය

2. මූල්‍ය සමාලෝචනය

2.1 වියදම් කළමනාකරණය

සමාලෝචිත වර්ෂයට අදාළව 2020 වර්ෂයේදී නිරවුල් කරන ලද රු. 1,251,054 බැරකම්වලට අදාළ ගෙවීම් බැරකම් ලේඛනයේ දක්වා නොතිබුණි.

2.2 නීති, රීති හා රෙගුලාසිවලට අනුකූල නොවීම පහත නිරීක්ෂණයන් කරනු ලැබේ.

නීති, රීති හා රෙගුලාසිවලට යොමුව අනුකූල නොවීම

(අ) 2017 අප්‍රේල් 27 දිනැති අංක 2017 වර්ෂයේ සිට වාර්ෂික විසර්ජන පනත මගින් සලසා 255/2017 දරන රාජ්‍ය ගිණුම් දෙනු ලබන ප්‍රතිපාදන ප්‍රශස්ථ මට්ටමින් උපයෝජනය කිරීම වක්‍රලේඛය හා අනුමත ප්‍රතිපාදන සීමාවන් ඉක්මවා බැඳීම් හා බැරකම් වලට එළඹීම වළක්වාලීමේ අරමුණින් නිකුත් කර ඇති වක්‍රලේඛය ප්‍රකාරව කටයුතු කර නොතිබූ අතර අනුමත ප්‍රතිපාදන සීමාවන් ඉක්මවා රු.26,367,692ක වටිනාකමකට බැඳීම් හා බැරකම්වලට එළඹ තිබුණි.

(iii) (ඇ) ඡේදය යම් මුදල් වර්ෂයකට අදාළ සියලුම බැරකම් එම වර්ෂය තුළදී මුදල් ගෙවා නිදහස් කළයුතු අතර කිසිදු බැරකමක් ඊළඟ වර්ෂය තුළ නිරවුල් කිරීමේ අරමුණ ඇතිව ඉදිරියට ගෙන නොයා යුතු බවට උපදෙස් ලබාදී තිබුණද රු. 488,132 ක බැරකම් සමාලෝචිත වර්ෂයේදී නිරවුල් කිරීමට කටයුතු නොකර 2020 වර්ෂයට ගෙන ගොස් තිබුණි.

3. මෙහෙයුම් සමාලෝචනය හා කාර්යසාධනය

ඉදිරිපත් කරනු ලබන මූල්‍ය ප්‍රකාශනවල සඳහන් ආදායම්, වියදම්, වත්කම් හා වගකීම් සම්බන්ධයෙන් මෙහෙයුම් සමාලෝචනය, තිරසාර සංවර්ධනය, යහපාලනය හා මානව සම්පත් කළමනාකරණයට අදාළ විගණන නිරීක්ෂණ ඉහත 1.1 ඡේදයේ දක්වා ඇති 2018 අංක 19 දරන ජාතික විගණන පනතේ 10 වගන්තිය ප්‍රකාරව ඉදිරිපත් කරනු ලබන වාර්තාවට ඇතුළත් කරනු ලැබේ



කේ.කේ.වී. ධර්මසිරි
 නියෝජ්‍ය විගණකාධිපති
 විගණකාධිපති වෙනුවට

அத்தியாயம் 04 - செயலாற்றுகைச் சுட்டிகள்

4.1 நிறுவனத்தின் செயலாற்றுகைச் சுட்டிகள் (செயலாற்றுகை திட்டத்தினை அடிப்படையாகக் கொண்டு)

| விசேட சுட்டி | எதிர்பார்க்கப்பட்ட முடிவுப் பொருளின் வதமாக (%) உண்மையான முடிவுப் பொருள் | | |
|---|---|---------|----------|
| | 100%- 90% | 75%-89% | 50%- 74% |
| வாகன பராமரிப்புச் செலவு மொடியூல் (vehicle maintenance costing module)- மாற்றுவதற்கான கோரிக்கை. (change request) (வருடத்தில் வாகனப் பராமரிப்புச் செலவு மொடியூல் ஊடாக முகாமை செய்யப்பட்ட வாகனங்களின் எண்ணிக்கை) | 100% | | |
| மத்திய கிழக்கு நாடுகளுக்கான கடவுச்சீட்டு விநியோக நடவடிக்கைகளை இடைநிறுத்துதல் - மாற்றுவதற்கான கோரிக்கை (வருடத்தில் மொடியூல் ஊடாக மேற்கொள்ளப்பட்ட மாற்றுவதற்கான கோரிக்கைகளின் எண்ணிக்கை) | 100% | | |
| புலனாய்வு முறைமை (முறைமையூடாகப் பெற்றுக் கொள்ளப்பட்ட புலனாய்வு அறிக்கைகளின் எண்ணிக்கை) | 100% | | |
| தகவல் எல்லைக் கட்டுப்பாட்டு முறைமைக்கும் (info border system), பிற மொடியூல்களுக்கும் மேற்கொள்ளப்பட்ட அவசர மென்பொருள் மாற்றங்கள் (வருடத்தில் பெற்றுக் கொள்ளப்பட்ட அறிக்கைகளின் எண்ணிக்கை) | 100% | | |
| பயணிகள் கப்பல்களில் பயணம் செய்யும் பயணிகளின் பின்தொடர் தீர்த்தல் நடவடிக்கைகள் (offline clearance) (தீர்த்தல் நடவடிக்கைகள் மேற்கொள்ளப்பட்ட பயணிகளின் எண்ணிக்கை) | 100% | | |
| புதிய சேவகத்துக்கான (new server) தரவுப் பெயர்வு (புதிய சேவகத்தின் நேரடித் தொழிற்பாடு ஆரம்பிக்கப்பட்ட திகதி) | 100% | | |

அத்தியாயம் 05 - நிலைபேறான அபிவிருத்தி இலக்குகளை (SDG) அடைவதற்கான செயலாற்றுகை

5.1 இனங்காணப்பட்ட உரிய நிலைபேறான அபிவிருத்தி நோக்கங்களை குறிப்பிடவும்

| இலக்கு/ நோக்கம் | இலக்கு | வெற்றிச் சுட்டிகள் | இதுவரை அடையப் பெற்ற வெற்றிகளின் முன்னேற்றம் | | |
|--|--|---|---|----------|------------|
| | | | 0% - 49% | 50 - 74% | 75% - 100% |
| நிலைபேறான அபிவிருத்தி நோக்கங்கள் இல. 16 சமாதானம், நீதி, பலமான நிறுவனக் கட்டமைப்பு. | வன்முறைகளைத் தடுத்தல் மற்றும் பயங்கரவாதத்திற்கு எதிராக போராடுவதற்காகவும், எல்லா மட்டத்திலும் கொள்திறனை கட்டியெழுப்புவதற்காகவும் சர்வதேச ஒத்துழைப்பினூடாக குறித்த தேசிய நிறுவனங்களை பலப்படுத்தல். | அவதானம்/ ஆபத்து மதிப்பீட்டு நிலையத்தையும் (RAC), எல்லை கடுங் கண்காணிப்பு அலகையும் (BSU) நிறுவியதன் மூலம் எல்லைக் கட்டுப்பாட்டு முறைமையைப் பலப்படுத்தல். | | | √ |

(நிலைபேறான அபிவிருத்திப் பேரவையினால் வெளியிடப்பட்ட தேசிய கொள்கையின் வரைவிற்கு அமையவே இலக்கு தீர்மானிக்கப்பட்டுள்ளது).

5.2 நிலைபேறான அபிவிருத்தி இலக்குகளை அடைவதற்கான வெற்றிகளையும், சவால்களையும் சுருக்கமாக விபரிக்க.

நிலைபேறான அபிவிருத்தி நோக்கங்கள் இல. 16 உடன் தொடர்புபட்டதாக இத் திணைக்களமானது, 2019.04.21 ஆம் திகதி இடம்பெற்ற பயங்கரவாதத் தாக்குதலைத் தொடர்ந்து எல்லைக் கட்டுப்பாட்டு நடவடிக்கைகளை பலப்படுத்துவதன் மூலம் தேசிய பாதுகாப்பை உறுதிப்படுத்துவதிலேயே கூடிய கவனம் செலுத்தியது. இதற்காக புதிய பல மூலோபாயங்கள் மீது கவனம் செலுத்தப்பட்டதுடன், புலனாய்வு நடவடிக்கைகளை இலகுபடுத்தும் வகையில் புதிதாக ஒருசில அலகுகளும் நிறுவப்பட்டன.

- அவதானம்/ ஆபத்து மதிப்பீட்டு நிலையம் (RAC)
- எல்லை கடுங் கண்காணிப்பு அலகு (BSU)
- கட்டுநாயக்கா பண்டாரநாயக்க சர்வதேச விமான நிலையத்தின் ஆவண ஆய்வுகூடத்திற்கு புதிய உபகரணங்களை வழங்குதல்.
- எல்லைக் கட்டுப்பாட்டு முறைமையை Interpol தரவுத் தளத்துடன் தொடர்புபடுத்தல்.

மேலே குறிப்பிடப்பட்டவாறு எல்லைக் கட்டுப்பாட்டு நடவடிக்கைகளை பலப்படுத்தும் வகையில், அரசு உளவுச் சேவையுடனும், தேசிய பாதுகாப்புடன் தொடர்புடைய பிற நிறுவனங்களுடனும் இணைந்து செயற்படுவதன் மூலம் இத் திணைக்களத்திற்கு கடந்த வருடத்தில் நிலைபேறான அபிவிருத்தி இலக்குகளை வெற்றிகரமாக அடைந்து கொள்ள முடிந்தது.

அத்தியாயம் 06 - மனிதவள பக்கத் தோற்றங்கள்

6.1 பதவியணி எண்ணிக்கை முகாமைத்துவம்

| | அங்கீகரிக்கப்பட்ட பதவியணி எண்ணிக்கை | தற்போதுள்ள பதவியணி எண்ணிக்கை | வெற்றிடங்கள்/ (மேலதிகம்)** |
|---------------|-------------------------------------|------------------------------|----------------------------|
| சிரேஷ்ட | 67 | 54 | 13 |
| மூன்றாம் நிலை | 527 | 427 | 100 |
| இரண்டாம் நிலை | 539 | 417 | 122 |
| ஆரம்ப மட்டம் | 160 | 144 | 16 |

திணைக்களத்தின் பிரதம நிறைவேற்று உத்தியோகத்தர் என்ற வகையிலும், கணக்கீட்டு உத்தியோகத்தர் என்ற வகையிலும் திணைக்களத்தின் பணிகளை முன்னெடுத்துச் செல்லும் பொறுப்பு குடிவரவு, குடியகல்வு கட்டுப்பாட்டாளர் நாயகத்திடம் உரித்தாக்கப்பட்டுள்ளது. கட்டுப்பாட்டாளர் நாயகத்தின் வழிநடாத்தலினதும், மேற்பார்வையினதும் கீழ் மேலதிக கட்டுப்பாட்டாளர் நாயகம், 05 கட்டுப்பாட்டாளர்கள், பிரதம கணக்காளர், பிரதம உள்ளகக் கணக்காய்வாளர் திணைக்களத்தின் அந்தந்தப் பிரிவுகளுக்குப் பொறுப்பாகச் செயற்படுகின்றனர். 2019 ஆம் வருடத்தில் திணைக்களத்தின் பணியாட் தொகுதி தொடர்பான விபரங்கள் வருமாறு:

அங்கீகரிக்கப்பட்ட பணியாட் தொகுதி விபரம் - 2019.12.31 ஆம் திகதிக்கு

| பதவி | சேவை | சேவை மட்டம் | அங்கீகரிக்கப்பட்ட பதவிகளின் எண்ணிக்கை | நிலவும் எண்ணிக்கை | வெற்றிடங்களின் எண்ணிக்கை |
|---|-----------------------|--------------|---------------------------------------|-------------------|--------------------------|
| குடிவரவு, குடியகல்வு கட்டுப்பாட்டாளர் நாயகம் | இல.நி.சே. | சிரேஷ்ட | 1 | 1 | 0 |
| மேலதிக குடிவரவு, குடியகல்வு கட்டுப்பாட்டாளர் நாயகம் | இல.நி.சே. | சிரேஷ்ட | 1 | 1 | 0 |
| குடிவரவு, குடியகல்வு கட்டுப்பாட்டாளர் | இல.நி.சே. | சிரேஷ்ட | 5 | 5 | 0 |
| பிரதம கணக்காளர் | இல.க.சே. | சிரேஷ்ட | 1 | 1 | 0 |
| பிரதம உள்ளகக் கணக்காய்வாளர் | இல.க.சே. | சிரேஷ்ட | 1 | 1 | 0 |
| பிரதி/ உதவி குடிவரவு, குடியகல்வு கட்டுப்பாட்டாளர் | இல.நி.சே. | சிரேஷ்ட | 40 | 36 | 4 |
| பிரதி/ உதவி குடிவரவு, குடியகல்வு கட்டுப்பாட்டாளர் | திணைக்கள | சிரேஷ்ட | 15 | 7 | 8 |
| கணக்காளர் | இல.க.சே. | சிரேஷ்ட | 2 | 2 | 0 |
| நிருவாக உத்தியோகத்தர் | அ.மு.உ.சே. | மூன்றாம்நிலை | 2 | 2 | 0 |
| சிரேஷ்ட அதிகாரம் பெற்ற உத்தியோகத்தர் | திணைக்கள | மூன்றாம்நிலை | 65 | 29 | 36 |
| அதிகாரம் பெற்ற உத்தியோகத்தர் | திணைக்கள | மூன்றாம்நிலை | 458 | 394 | 64 |
| மொழிபெயர்ப்பாளர் | மொழிபெயர்ப்பாளர் சேவை | மூன்றாம்நிலை | 2 | 2 | 0 |
| பயிற்சி முகாமையாளர் | இணைந்த சேவை | இரண்டாம்நிலை | 1 | 1 | 0 |
| வரவு - செலவுத் திட்ட உதவியாளர் | இணைந்த சேவை | இரண்டாம்நிலை | 1 | 1 | 0 |
| அபிவிருத்தி உத்தியோகத்தர் | அபிவிருத்தி உ. சேவை | இரண்டாம்நிலை | 20 | 20 | 0 |
| முகாமைத்துவச் சேவை உத்தியோகத்தர் | மு.சே.உ. சேவை | இரண்டாம்நிலை | 378 | 361 | 17 |
| கடவுச்சீட்டு உதவியாளர் | திணைக்கள | இரண்டாம்நிலை | 35 | 30 | 5 |
| கண்காணிப்பு உதவியாளர் | திணைக்கள | இரண்டாம்நிலை | 100 | 0 | 100 |
| வரவேற்பு உத்தியோகத்தர் | திணைக்கள | இரண்டாம்நிலை | 1 | 1 | 0 |
| காவலாளர் | திணைக்கள | இரண்டாம்நிலை | 3 | 2 | 1 |
| சாரதி | சாரதி சேவை | ஆரம்பநிலை | 32 | 31 | 1 |
| ஓய்வறை உதவியாளர் | திணைக்கள | ஆரம்பநிலை | 6 | 0 | 6 |
| அலுவலக உதவியாளர் | அ.உ.சே. | ஆரம்பநிலை | 112 | 104 | 8 |
| சிறுமூழியர் (பயிலும்) | அமய | ஆரம்பநிலை | 10 | 9 | 1 |
| மொத்தம் | | | 1293 | 1042 | 251 |

6.2 நிறுவனத்தின் செயலாற்றுகையின் பொருட்டு மனித வளப் பற்றாக்குறை அல்லது மேலதிகம் எவ்வாறு தாக்கம் செலுத்துகின்றது என்பதை சுருக்கமாகக் குறிப்பிடுக.

திணைக்களத்தின் அங்கீகரிக்கப்பட்ட பணியாட் தொகுதி எண்ணிக்கை 1,293 ஆகுமென்பதுடன், இதில் சேவையில் ஈடுபட்டுள்ளவர்களின் எண்ணிக்கை 1,042 ஆகும். இதற்கமைய, 2019 ஆம் வருடத்தில் நிலவும் வெற்றிடங்களின் எண்ணிக்கை 251 ஆகுமென்பதுடன் இது ஒட்டுமொத்த பணியாட் தொகுதியில் 19.41% வீதமாகும். பணியாட் தொகுதி ஈடுபாடு 80.58% வீதமாக உள்ளதால், உத்தியோகத்தர்களுக்கான வெற்றிடம் திணைக்களத்தின் செயலாற்றுகையில் மோசமான தாக்கத்தைச் செலுத்துவதாகத் தெரியவில்லை.

திணைக்களத்தில் நிலவும் இணைந்த சேவைகளைச் சேர்ந்த வெற்றிடங்களை (முகாமைத்துவ உதவியாளர்/ அலுவலக உதவியாளர்/ சாரதி முதலான பதவிகள்) 2020 ஆம் வருட ஆரம்பமாகும் போது இடம் பெறவுள்ள வருடாந்த இடமாற்றங்கள் ஊடாக நிரப்பிக் கொள்ளக் கூடியதாக இருக்கும். திணைக்களப் பதவிகளுள் குறிப்பிடத்தக்க வெற்றிடமாக 2019 ஆம் வருடத்தில் அங்கீகரிக்கப்பட்ட பணியாட் தொகுதியில் சேர்க்கப்பட்டுள்ள 100 கண்காணிப்பு உதவியாளர் பதவிகளுக்கு 2019 ஆம் வருடத்தில் ஆட்சேர்ப்புச் செய்யப்படாத வெற்றிடங்களைக் குறிப்பிடலாம். விமான நிலைய குடிவரவு, குடியகல்வு நடவடிக்கைகளின் போது குறித்த கையாளல் நடவடிக்கைகளை வினைத்திறனுடனும், சீராகவும் மேற்கொள்வதற்காக இக் கண்காணிப்பு உதவியாளர் பதவிகள் திணைக்களத்தின் அங்கீகரிக்கப்பட்ட பதவியணியுடன் சேர்க்கப்பட்டுள்ளதுடன், இதற்காக 100 பேரை ஆட்சேர்ப்புச் செய்வதற்காக அங்கீகாரம் பெற்றுக் கொள்ளப்பட்டுள்ளது. இவ் ஆட்சேர்ப்புக்காக உரிய நடவடிக்கை முறைகளை தயார் செய்யும் ஆரம்ப கட்டப் பணிகள் ஆரம்பிக்கப்பட்டிருப்பதுடன், இவ் வெற்றிடங்களுக்கு 2020 ஆம் வருடத்தில் ஆட்சேர்ப்புச் செய்ய எதிர்பார்க்கப்படுகின்றது.

மேலும், அதிகாரம் பெற்ற உத்தியோகத்தர்களுக்கு நிலவும் வெற்றிடங்களை நிரப்பும் வகையில் உரிய போட்டிப் பரீட்சைகளை நடாத்துவதற்கு இலங்கைப் பரீட்சைத் திணைக்களத்தின் நேர அட்டவணைக்கு அமைய திகதிகள் ஒதுக்கப்பட்டுள்ளன. இதற்கமைய இவ் வெற்றிடங்களை பெரும்பாலும் 2020 ஆம் வருடத்தில் பூர்த்தி செய்யக் கூடியதாக இருக்குமென எதிர்பார்க்கப்படுகின்றது. சிரேஷ்ட மட்டத்தைச் சேர்ந்த பிரதி மற்றும் உதவிக் கட்டுப்பாட்டாளர் (திணைக்கள) பதவிகளுக்காக உரிய தகைமைகளைப் பூர்த்தி செய்துள்ள உத்தியோகத்தர்கள் இல்லாதிருப்பதன் காரணமாக குறித்த பதவிகள் தொடர்ந்தும் வெற்றிடமாகவுள்ளன. உத்தேச சேவைப் பிரமாணக் குறிப்பினூடாக இப் பிரச்சினைக்கு முறையான தீர்வுகள் யோசனையாக முன்வைக்கப்பட்டுள்ளதால், இவ்வாறான நிலைமைகளை இனிவரும் காலங்களில் நிவர்த்தி செய்து கொள்வதற்கு எதிர்பார்க்கப்படுகின்றது.

6.3 மனிதவள அபிவிருத்தி

2019 ஆம் வருடத்தில் நடாத்தப்பட்ட பயிற்சி நிகழ்ச்சிகளின் பொழிப்பு வருமாறு:

| பயிற்சி நிகழ்ச்சி/ செயலமர்வு | பயிற்சியாளிக் கப்பட்ட ஊழியர்களின் எண்ணிக்கை | நிகழ்ச்சித் திட்டத்தின் காலப்பகுதி | மொத்த முதலீடு (Rs`000) | | நிகழ்ச்சித் திட்டத்தின் தன்மை (உள்நாட்டு/ வெளி நாட்டு) | பிரதிபலன் பெற்றுக் கொண்ட அறிவு** |
|---|---|---|--|------------|--|---|
| | | | உள்நாட்டு | வெளிநாட்டு | | |
| தமிழ்மொழி பயிற்சிப் பாடநெறி - முதலாவது குழு | 33 | 50 மணித்தியாலங்கள் | 50 | - | உள்நாட்டு | தமிழ் பேசும் சேவை பெறுநர்களின் தேவைகளை புரிந்து கொள்வதற்கான அடிப்படை அறிவு |
| சீன மொழி பயிற்சிப் பாடநெறி - கட்டம் I | 36 | 53 மணித்தியாலங்கள் | 198 | - | உள்நாட்டு | விமான நிலைய கருமபீடங்களில் சீன மொழி தொடர்பாடலுக்குத் தேவையான அடிப்படை அறிவு |
| கொழும்பு சர்வதேச பாடசாலையினால் நடாத்தப்படுகின்ற ஆங்கில மொழிப் பாடநெறி - கட்டம் I | 320 | 16 வாரங்கள் | வெளி நிறுவனமொன் றினால் வழங்கப்பட்ட நிதி. | - | உள்நாட்டு | ஆங்கில மொழி தொடர்பாடல் திறனை மேம்படுத்தல். |
| ஆரம்ப கணினிப் பயிற்சிப் பாடநெறி | 20 | 02 நாட்கள் | 15.7 | - | உள்நாட்டு | கணினி சூழலில் வேலை செய்யும் திறன். |
| உத்தியோகத்தர்களுக்கான பயிற்சிச் செயலமர்வு | 90 | 05 நாட்கள் | - | - | உள்நாட்டு | நிறுவனத்தின் கீழுள்ள பல்வேறு பிரிவுகள் தொடர்பாகவும், அவற்றின் பணிகள் தொடர்பாகவும் தெளிவைப் பெற்றுக் கொடுத்தல் |
| ஊழியர்களுக்கு தரவுத் தளம் தொடர்பாக தெளிவூட்டும் நிகழ்ச்சி | 20 | 01 நாள் | வெளி நிறுவனமொன் றினால் வழங்கப்பட்ட நிதி. | - | உள்நாட்டு | சர்வதேச குற்றங்கள் மற்றும் சட்டங்களை மீறுதல் என்பவற்றுடன் தொடர்புடைய நடவடிக்கைகளை கையாளல். |
| அவுஸ்திரேலிய உயர் ஸ்தானிகராலயமும், பிரிட்டிஷ் கவுன்சில் நிறுவனமும் இணைந்து நடாத்தும் ஆங்கில மொழிப் பாடநெறி. | 20 | 50 மணித்தியாலங்கள் | வெளி நிறுவனமொன் றினால் வழங்கப்பட்ட நிதி. | - | உள்நாட்டு | தொழில்சார் ஆங்கிலமொழி தொடர்பாடல் திறனை விருத்தி செய்தல். |
| நிதிப் பிரமாணங்கள் மற்றும் தாபனவிதிக் கோவை தொடர்பான பயிற்சிச் செயலமர்வு | 25 | 02 நாட்கள் | 16.7 | - | உள்நாட்டு | பொதுவான அலுவலக நடவடிக்கைகளை பேணிச் செல்வதற்குத் தேவையான அறிவு. |
| இணையத்தளம் மற்றும் மின்னஞ்சல் பாவிப்பதெப்படி பற்றிய பயிற்சி நிகழ்ச்சி | 60 | நாளொன்றில் 12 உத்தியோகத்தர்கள் வீதம் 05 நாட்களில் 60 உத்தியோகத்தர்கள் | 31.25 | - | உள்நாட்டு | தொடர்பாடல் நடவடிக்கைகளை இலகுவாகவும், துரிதமாகவும் மேற்கொள்வதற்குத் தேவையான அறிவு. |
| கடமை மற்றும் பொறுப்புகள் தொடர்பாக தெளிவூட்டும் நிகழ்ச்சி | 70 | 01 நாள் | 35.95 | - | உள்நாட்டு | செயலாற்றுகையை விருத்தி செய்தல். |
| விஞ்ஞான ரீதியாகவும், சிக்கனமாகவும், பாதுகாப்பாகவும் வாகனம் செலுத்துவது எப்படி? பற்றிய பயிற்சி நிகழ்ச்சி | 03 | 01 நாள் | 9.75 | - | உள்நாட்டு | வாகனங்கள் சிறந்த முறையில் பராமரிக்கப்படுவதையு ம், பாதுகாப்பாக வாகனம் செலுத்துவதையும் உறுதிப்படுத்தல். |
| முற்பண 'பி' கணக்கு தொடர்பான ஒருநாள் பயிற்சி நிகழ்ச்சி | 01 | 01 நாள் | 5 | - | உள்நாட்டு | மிகச் சரியாக கணக்குப் பதிவுகளை மேற்கொள்ளல் |
| ஊழியர்களுக்கு தரவுத் தளம் தொடர்பாக தெளிவூட்டும் நிகழ்ச்சி | 15 | 01 நாள் | வெளி நிறுவனமொன் றினால் வழங்கப்பட்ட நிதி. | - | உள்நாட்டு | தேடப்படும் நபர்களை (Wanted persons) வெளிக் கொணர் வதற்காக தகவல்களை ஈடுபடுத்திக்கொள்ளல் |

| பயிற்சி நிகழ்ச்சி/ செயலமர்வு | பயிற்சியளிக் கப்பட்ட ஊழியர் களின் எண்ணிக்கை | நிகழ்ச்சித் திட்டத்தின் காலப்பகுதி | மொத்த முதலீடு (Rs`000) | | நிகழ்ச்சித் திட்டத்தின் தன்மை (உள்நாட்டு/ வெளி நாட்டு) | பிரதிபலன்/ பெற்றுக் கொண்ட அறிவு** |
|--|---|--|--|------------|---|---|
| | | | உள்நாட்டு | வெளிநாட்டு | | |
| தாபனவிகிதக் கோவை பற்றி தெளிவூட்டும் நிகழ்ச்சி | 70 | 01 நாள் | 45.9 | - | உள்நாட்டு | அலுவலக முறை பற்றி தெளிவூட்டல். |
| பிரித்தானிய உயர் ஸ்தானிகராலயத்துடன் இணைந்து நடாத்தும் திறன் விருத்தி நிகழ்ச்சித் திட்டம் - கட்டம் I | 25 | 01 நாள் | வெளி நிறுவனமொன் றினால் வழங்கப்பட்ட நிதி. | - | உள்நாட்டு | புலம் பெயர் கட்டுப்படுத்தலில் (Migration control) இன்றைப்படுத்தப்பட வேண்டிய மாற்றங் களும், அதிலுள்ள சவால்களும். |
| தமிழ்மொழி பயிற்சிப் பாடநெறி - முதலாவது குழு | 40 | 150 மணித்தியாலங்கள் | 260.4 | - | உள்நாட்டு | தமிழ்மொழி பற்றிய அடிப்படை அறிவு |
| தமிழ்மொழி பயிற்சிப் பாடநெறி | 50 | 100 மணித்தியாலங்கள் | 75 | - | உள்நாட்டு | தமிழ்மொழி பற்றிய அடிப்படை அறிவு |
| பிரித்தானிய உயர் ஸ்தானிகராலயத்துடன் இணைந்து நடாத்தும் திறன் விருத்தி நிகழ்ச்சித் திட்டம் - கட்டம் II | 25 | 03 நாட்கள் | வெளி நிறுவனமொன் றினால் வழங்கப்பட்ட நிதி. | - | உள்நாட்டு | புலம் பெயர் உள்ள அறிவை (Migration intelligence knowledge) விருத்தி செய்தலும், ஊக்குவித்தலும். |
| பூர்வாங்கு பயணிகள் தீர்த்தல் தகவல் முறைமை பற்றித் தெளிவூட்டும் நிகழ்ச்சி | 20 | 01 நாள் | வெளி நிறுவனமொன் றினால் வழங்கப்பட்ட நிதி. | - | உள்நாட்டு | பயணிகளுக்கு முகக் கொடுக்க நேரிடுகின்ற மிரட்டல் மற்றும் அவதான நிலைமை களை முன்கூட்டியே இனங்காணல். |
| தாபன கொள்முதல் மற்றும் வழங்கல் முறைமை முகாமைத்துவம் தொடர்பான பயிற்சிச் செயலமர்வு | 02 | 01 நாள் | 8 | - | உள்நாட்டு | கொள்முதல் வழிகாட்டல்களை மிகச் சரியாகக் கடைப்பிடித்து, தவறுகளைக் குறைத்துக் கொள்ளல். |
| வார இறுதி தமிழ்மொழி பயிற்சிப் பாடநெறி | 25 | 150 மணித்தியாலங்கள் | 108 | - | உள்நாட்டு | தமிழ்மொழி தொடர்பான அடிப்படை அறிவு |
| ஊழியர்களை தரவுத் தளம் தொடர்பாக தெளிவூட்டும் நிகழ்ச்சி | 44 | 01 நாள் | 16.56 | - | உள்நாட்டு | தேடப்படும் நபர்களை (Wanted persons) வெளிக் கொணர்வதற்காக தகவல்களை ஈடுபடுத்திக் கொள்ளல் |
| விடயப்பரப்பு அறிவிருத்தி தொடர்பில் ஒருநாள் செயலமர்வு | 15 | 01 நாள் | - | - | உள்நாட்டு | பயிற்சித் கைநுலை சிறந்த முறையில் தயாரித்தல். |
| தமிழ்மொழி பயிற்சிப் பாடநெறி - இரண்டாவது குழு | 40 | 150 மணித்தியாலங்கள் | 263.4 | - | உள்நாட்டு | தமிழ்மொழி தொடர்பான அடிப்படை அறிவு |
| விமான நிலையங்களுக்கான வெளிக்களச் சுற்றுலா | 30 | 01 நாள் | - | - | உள்நாட்டு | பயணிகள் தீர்த்தலில் இறுதிக் கட்டம் தொடர்பில் தெளிவைப் பெற்றுக் கொள்ளல். |
| மனித வியாபாரம் தொடர்பாக தெளிவூட்டும் நிகழ்ச்சி | 95 | 04 நாட்கள் | உள்நாட்டு | - | உள்நாட்டு | மனித வியாபாரத்தைத் தடுப்பதற்காக எடுக்க வேண்டிய நடவடிக்கைகள் தொடர்பில் தெளிவைப் பெற்றுக் கொள்ளல். |
| ஆரம்ப மட்ட உத்தியோகத்தர்களுக்கான தமிழ்மொழி பயிற்சிப் பாடநெறி - இரண்டாவது குழு | 44 | 50 மணித்தியாலங்கள் | 50 | - | உள்நாட்டு | தமிழ் பேசும் சேவை பெறுநர்களின் தேவைகளைப் புரிந்து கொள்வதற்கான அடிப்படை அறிவு |
| மனித வியாபாரம் தொடர்பாக தெளிவூட்டும் நிகழ்ச்சி | 100 | 01 நாள் | வெளி நிறுவனமொன் றினால் வழங்கப்பட்ட நிதி. | - | உள்நாட்டு | மனித வியாபாரத்தைத் தடுப்பதற்காக எடுக்க வேண்டிய நடவடிக்கைகள் தொடர்பில் தெளிவைப் பெற்றுக் கொள்ளல். |

| பயிற்சி நிகழ்ச்சி/ செயலமர்வு | பயிற்சி நிகழ்ச்சி/ செயலமர்வு | பயிற்சியளிக் கப்பட்ட ஊழியர் களின் எண்ணிக்கை | நிகழ்ச்சித் திட்டத்தின் காலப்பகுதி | | மொத்த முதலீடு (Rs'000) | நிகழ்ச்சித் திட்டத்தின் தன்மை (உள்நாட்டு/ வெளி நாட்டு) |
|--|------------------------------|---|--|-----------|------------------------|--|
| | | | நிகழ்ச்சித் திட்டத்தின் காலப்பகுதி | உள்நாட்டு | | |
| பிரித்தானிய உயர் ஸ்தானிகராலயத்துடன் இணைந்து நடாத்தும் திறன் விருத்தி நிகழ்ச்சித் திட்டம் - கட்டம் III | 27 | 01 நாள் | வெளி நிறுவனமொன் றினால் வழங்கப்பட்ட நிதி. | - | உள்நாட்டு | ஒட்டுமொத்த புலம் பெயர் தொழிற்பாடு தொடர்பாக சர்வதேச அனுபவங்களைப் பரிமாறிக் கொள்ளல். |
| கொழும்பு சர்வதேச பாடசாலையினால் நடாத்தப்படுகின்ற ஆங்கில மொழிப் பாடநெறி - கட்டம் II | 150 | 12 வாரங்கள் | வெளி நிறுவனமொன் றினால் வழங்கப்பட்ட நிதி. | - | உள்நாட்டு | ஆங்கில மொழி தொடர்பான திறனை மேம்படுத்தல். |
| அவுஸ்திரேலிய உயர் ஸ்தானிகராலயமும், பிரிட்டிஷ் கவுன்சில் நிறுவனமும் இணைந்து நடாத்தும் ஆங்கில மொழிப் பாடநெறி | 40 | 50 மணித்தியாலங்கள் | வெளி நிறுவனமொன் றினால் வழங்கப்பட்ட நிதி. | - | உள்நாட்டு | ஆங்கிலமொழியில் எழுதுதல், வாசித்தல், பேசுதல் மற்றும் சமர்ப்பிப்பு முதலான திறன்களில் விருத்தி செய்தல். |
| புதிய தர வட்டக் கருவிகள் 07 தொடர்பான செயலமர்வு | 2 | 01 நாள் | 12 | - | உள்நாட்டு | தர வட்டங்கள் தொடர்பாக தெளிவூட்டல். |
| நடவடிக்கை மொடியூல் தொடர்பான வதிவிடச் செயலமர்வு | 50 | 02 நாட்கள் | வெளி நிறுவனமொன் றினால் வழங்கப்பட்ட நிதி. | - | உள்நாட்டு | மேற்கொள்ள வேண்டிய புதிய இற்றைப்படுத்தல்களை மீளாய்வு செய்தல். |
| சம்பளம் தயாரித்தல் தொடர்பான பயிற்சிச் செயலமர்வு | 3 | 03 நாட்கள் | 54 | - | உள்நாட்டு | சம்பளம் தயாரித்தல் முறைமையில் வேலை செய்வதற்குள்ள திறனை விருத்தி செய்தல். |
| திறன் விருத்தி மற்றும் திறமைகளை ஊக்குவிப்பதற்கான செயலமர்வு | 10 | 03 நாட்கள் | வெளி நிறுவனமொன் றினால் வழங்கப்பட்ட நிதி. | - | உள்நாட்டு | ஒட்டுமொத்த புலம் பெயர் தொழிற்பாடு தொடர்பாக சர்வதேச அனுபவங்களைப் பரிமாறிக் கொள்ளல். |
| தமிழ்மொழி அதிகாரம் பெற்ற உத்தியோகத்தர்களுக்கான சிங்கள மொழி பயிற்சிப் பாடநெறி | 11 | 150 மணித்தியாலங்கள் | 251.985 | - | உள்நாட்டு | இரண்டாம் மொழி தொடர்பாக தெளிவைப் பெற்றுக் கொடுத்தல் |
| மனித வியாபாரம் தொடர்பாக தெளிவூட்டும் நிகழ்ச்சி | 18 | 01 நாள் | உள்நாட்டு | - | உள்நாட்டு | மனித வியாபாரத்தைத் தடுப்பதற்காக எடுக்க வேண்டிய நடவடிக்கைகள் தொடர்பில் தெளிவைப் பெற்றுக் கொள்ளல். |
| கொள்முதல் வழிகாட்டல்கள் தொடர்பான பயிற்சி நிகழ்ச்சி | 1 | 03 நாட்கள் | 18 | - | உள்நாட்டு | வழிகாட்டல்களை சரியான முறையில் கடைப்பிடித்தல் தொடர்பான பின்ஆய்வு. |
| சீன மொழி பயிற்சிப் பாடநெறி - கட்டம் II | 22 | 53 மணித்தியாலங்கள் | - | - | உள்நாட்டு | சீன மொழி தொடர்பான அறிவை ஊக்குவித்தல். |

நிறுவனத்தின் செயலாற்றுகையின் பொருட்டு பயிற்சி நிகழ்ச்சிகள் எவ்வாறு பங்களிப்புச் செலுத்துகின்றன என்பதை சுருக்கமாக விளக்குக.

திணைக்களத்தின் ஒட்டுமொத்த செயற்பாடுகளையும், தரத்திலும், அளவிலும் விருத்தி செய்யும் நோக்குடன், குடிவரவு, குடியல்வுத் திணைக்களத்திற்கு இணைக்கப்படுகின்ற எல்லா உத்தியோகத்தர்களினதும் அறிவு, ஆற்றல் மற்றும் எண்ணங்களை விருத்தி செய்யும் வகையில் அவர்களுக்கான பயிற்சித் தேவைகளை இனங் கண்டு, பொருத்தமானவாறு மனிதவள அபிவிருத்தி நிகழ்ச்சித் திட்டங்களை,

- திட்டமிடுதல்.
- ஒழுங்கு செய்தல்.
- நடைமுறைப்படுத்தல்
- ஏனைய செயற்பாடுகளை ஒருங்கிணைப்புச் செய்தல்.
- வெளிநாட்டுப் பயிற்சிகளுக்கான வாய்ப்புகளை இனங் கண்டு, அவற்றிற்குரிய நடவடிக்கைகளை எடுத்தல்.
- பயிற்சி மற்றும் அபிவிருத்தி செயற்பாடுகளுக்காக வருடாந்தம் ஒதுக்கப்படுகின்ற நிதி ஒதுக்கீடுகளுக்கு மேலதிகமாக, வெளி நிறுவனங்கள், தூதரகங்கள், சர்வதேச அமைப்புகள் ஊடாக பணியாட் தொகுதிக்கான பயிற்சி வாய்ப்புகளை இனங் கண்டு, அவற்றுடன் தொடர்புடைய பணிகளை நிறைவேற்றுவதல். முதலான பிரதான பணிகள் பயிற்சி மற்றும் அபிவிருத்திக் கிளை ஊடாக நிறைவேற்றப்படுகின்றன.

உள்நாட்டு மற்றும் வெளிநாட்டுப் பயிற்சிகளுக்கான வாய்ப்புகளை இனங் கண்டு, அப்பயிற்சி நிகழ்ச்சிகளுக்கு திணைக்களப் பணியாட் தொகுதியினரை ஈடுபடுத்துவதன் மூலம் அவர்களின் அறிவு, ஆற்றல் மற்றும் எண்ணங்கள் விருத்தி செய்யப்படுவதுடன், இதனூடாக திணைக்களத்தினால் வழங்கப்படுகின்ற சேவைகளின் விளைத்திறனும் அதிகரித்துக் காணப்படுகின்றது.

மேலும், தமிழ், ஆங்கிலம் மற்றும் சீன மொழிப் பயிற்சி நிகழ்ச்சிகள் ஊடாக திணைக்களப் பணியாட் தொகுதியின் மொழித் திறன் விருத்தியடைந்துள்ளதுடன், இதன் காரணமாக சேவை பெறுநர்களுக்கு நற்புறவுடனான விளைவுப் பெருக்கமுடைய சேவையை வழங்க முடிந்துள்ளது. விமான நிலையக் கடமைகளில் ஈடுபட்டுள்ள உத்தியோகத்தர்களுக்கு சீன மொழி அறிவைப் பெற்றுக் கொடுக்க முடிந்ததினூடாக, அவர்களது கடமைகள் இலகுபடுத்தப்பட்டிருப்பது மட்டுமல்லாமல் விளைத்திறனையும் அடைந்துள்ளது. குறிப்பாக சீன இனத்தவர்களுக்கு அவர்களது மொழியிலேயே தொடர்பாடல்களை மேற்கொள்ள முடிவதால், சேவையின் தரமும், விளைத்திறனும் அதிகரித்துள்ளது.

அத்தியாயம் 07 - இசைவு அறிக்கை

| இல. | ஏற்புடையதாக்கிக் கொள்ள வேண்டிய தேவை | ஏற்புடையதாகும் தன்மை (ஏற்புடையதாகின்றது/ ஏற்புடையதாகாது) | ஏற்புடையதாவதில்லை எனில் அதற்கான சுருக்கமான விளக்கம் | ஏற்புடையதாகாமையை எதிர்காலத்தில் தவிர்த்துக் கொள்வதற்கு யோசனை முன்வைக்கப்படுகின்ற சரியான தீர்மானங்களும், நடவடிக்கைகளும் |
|-----|---|--|---|--|
| 1 | கீழ்க் காணும் நிதிக் கூற்றுகள்/ கணக்குகள் உரிய திகதிக்கு சமர்ப்பிக்கப்பட்டுள்ளன | | | |
| 1.1 | வருடாந்த நிதிக் கூற்றுகள் | ஏற்புடையதாகின்றது | - | - |
| 1.2 | அரசு உத்தியோகத்தர்களின் முற்பணக் கணக்கு | ஏற்புடையதாகின்றது | - | - |
| 1.3 | வியாபார மற்றும் உற்பத்தி முற்பணக் கணக்குகள் (வணிக முற்பணக் கணக்குகள்) | - | - | - |
| 1.4 | களஞ்சியசாலை முற்பணக் கணக்குகள் | - | - | - |
| 1.5 | விசேட முற்பணக் கணக்குகள் | - | - | - |
| 1.6 | பிற | - | - | - |
| 2 | ஏடுகளையும், ஆவணங்களையும் பேணிச் செல்லல் (நி.பி. 445) | | | |
| 2.1 | பொது நிருவாகச் சுற்றறிக்கை இல. 267/2018 இன் பிரகாரம் நிலையான சொத்துக்கள் பேரேட்டை இற்றைப்படுத்தி பேணிச் செல்லல் | ஏற்புடையதாகின்றது | - | - |
| 2.2 | தனிநபர் சம்பள பேரேடுகளை/ தனிநபர் சம்பள அட்டைகளை இற்றைப்படுத்தி பேணிச் செல்லல் | ஏற்புடையதாகின்றது | - | - |
| 2.3 | கணக்காய்வு விளக்க அறிக்கை ஏடுகளை இற்றைப்படுத்தி பேணிச் செல்லல் | ஏற்புடையதாகின்றது | - | - |
| 2.4 | உள்ளகக் கணக்காய்வு அறிக்கை ஏடுகளை இற்றைப்படுத்தி பேணிச் செல்லல் | ஏற்புடையதாகின்றது | - | - |
| 2.5 | எல்லா மாதாந்த கணக்கு பொழிப்பு அறிக்கைகளையும் (CIGAS) தயாரித்து உரிய திகதிக்கு திறைசேரியிடம் முன்வைத்தல் | ஏற்புடையதாகின்றது | - | - |
| 2.6 | காசோலை மற்றும் காசக் கட்டளை பேரேட்டை இற்றைப்படுத்தி பேணிச் செல்லல் | ஏற்புடையதாகின்றது | - | - |
| 2.7 | பொருட் பட்டியல் பேரேட்டை இற்றைப்படுத்தி பேணிச் செல்லல் | ஏற்புடையதாகின்றது | - | - |
| 2.8 | இருப்புப் பேரேட்டை இற்றைப்படுத்தி பேணிச் செல்லல் | ஏற்புடையதாகின்றது | - | - |
| 2.9 | சேதங்கள் மற்றும் நடடங்கள் பேரேட்டை இற்றைப்படுத்தி பேணிச் செல்லல் | ஏற்புடையதாகின்றது | - | - |

| இல. | ஏற்புடையதாக்கிக் கொள்ள வேண்டிய தேவை | ஏற்புடையதாகும் தன்மை (ஏற்புடையதாகின்றது/ ஏற்புடையதாகாது) | ஏற்புடையதாவதில்லை எனில் அதற்கான சுருக்கமான விளக்கம் | ஏற்புடையதாகாமையை எதிர்காலத்தில் தவிர்த்துக் கொள்வதற்கு யோசனை முன்வைக்கப்படுகின்ற சரியான தீர்மானங்களும், நடவடிக்கைகளும் |
|------|--|--|---|--|
| 2.10 | பொறுப்புகள் பேரேட்டை இற்றைப்படுத்தி பேணிச் செல்லல் | ஏற்புடையதாகின்றது | - | - |
| 2.11 | உப பத்திரப் பேரேட்டை (GA - N20) இற்றைப்படுத்தி பேணிச் செல்லல் | ஏற்புடையதாகின்றது | - | - |
| 3 | நிதிக் கட்டுப்பாட்டின் பொருட்டு பணிகளை கையளித்தல் (நி.பி. 135) | | - | - |
| 3.1 | நிதி அதிகாரங்களை நிறுவனத்தினுள் கையளித்திருத்தல் | ஏற்புடையதாகின்றது | - | - |
| 3.2 | நிதி அதிகாரங்களை கையளித்துள்ளமை பற்றி நிறுவனத்தினுள் தெளிவூட்டப்பட்டிருத்தல் | ஏற்புடையதாகின்றது | - | - |
| 3.3 | ஒவ்வொரு கொடுக்கல் வாங்கலையும் இரண்டு அல்லது அதற்கு மேற்பட்ட உத்தியோகத்தர்களைக் கொண்டு அங்கீகரிக்கப்படுமாறு அதிகாரங்களை கையளித்திருத்தல் | ஏற்புடையதாகின்றது | - | - |
| 3.4 | 2014.05.11 ஆம் திகதிய 171/2004 ஆம் இலக்க அரசாங்கக் கணக்குகள் சுற்றறிக்கையின் பிரகாரம், அரசாங்க சம்பள அட்டை மென்பொருள் பொதியை பாவிக்கும் போது கணக்காளர்களின் கட்டுப்பாட்டிற்குக் கட்டுப்பட்டு நடவடிக்கை மேற்கொள்ளல் | ஏற்புடையதாகின்றது | - | - |
| 4 | வருடாந்த திட்டங்களைத் தயாரித்தல் | | - | - |
| 4.1 | வருடாந்த செயற் திட்டங்களைத் தயாரித்தல் | ஏற்புடையதாகின்றது | - | - |
| 4.2 | வருடாந்த கொள்முதல் திட்டங்களைத் தயாரித்தல் | ஏற்புடையதாகின்றது | - | - |
| 4.3 | வருடாந்த உள்ளகக் கணக்காய்வு திட்டத்தைத் தயாரித்தல் | ஏற்புடையதாகின்றது | - | - |
| 4.4 | வருடாந்த மதிப்பீடுகளைத் தயாரித்து தேசிய வரவு - செலவுத் திணைக்களத்திடம் (NBD) உரிய திகதிக்கு சமர்ப்பித்தல் | ஏற்புடையதாகின்றது | - | - |
| 4.5 | வருடாந்த நிதிப் பாய்ச்சல் கூற்றை உரிய திகதியில் திறைசேரி செயற்பாட்டுத் திணைக்களத்திடம் சமர்ப்பித்தல் | ஏற்புடையதாகின்றது | - | - |
| 5 | கணக்காய்வு விளக்கம் | ஏற்புடையதாகின்றது | - | - |
| 5.1 | கணக்காய்வாளர் அதிபதியால் விதிக்கப்பட்ட திகதிக்கு, எல்லா கணக்காய்வு விளக்கக் கோரிக்கைகளுக்கும் விளக்கம் அளித்திருத்தல் | ஏற்புடையதாகின்றது | - | - |

| இல. | ஏற்புடையதாக்கிக் கொள்ள வேண்டிய தேவை | ஏற்புடையதாகும் தன்மை (ஏற்புடையதாகின்றது/ ஏற்புடையதாகாது) | ஏற்புடையதாவதில்லை எனில் அதற்கான சுருக்கமான விளக்கம் | ஏற்புடையதாகாமையை எதிர்காலத்தில் தவிர்த்துக் கொள்வதற்கு யோசனை முன்வைக்கப்படுகின்ற சரியான தீர்மானங்களும், நடவடிக்கைகளும் |
|-----|---|--|---|--|
| 6 | உள்ளகக் கணக்காய்வு | | - | - |
| 6.1 | நி.பி. 134(2) DMA/1-2019 இன் பிரகாரம், வருட ஆரம்பத்தில் கணக்காய்வாளர் அதிபதியுடன் கலந்துரையாடியதன் பின், உள்ளக கணக்காய்வுத் திட்டத்தைத் தயாரித்தல் | ஏற்புடையதாகின்றது | - | - |
| 6.2 | ஒவ்வொரு உள்ளகக் கணக்காய்வு அறிக்கைக்கும் ஒரு மாத காலப்பகுதிக்குள் பதில் அளிக்கப்பட்டிருத்தல் | ஏற்புடையதாகாது | குறித்த கிளைக்கு அமைய தீர்மானிக்கப்படுகின்றது | கணக்காய்வு மற்றும் முகாமைத்துவக் கூட்டங்களில் கலந்துரையாடப்பட்டுள்ளது. |
| 6.3 | 2018 ஆம் ஆண்டின் 19 ஆம் இலக்க தேசிய கணக்காய்வுச் சட்டத்தின் 40(4) ஆம் உட்பிரிவின் பிரகாரம், எல்லா உள்ளகக் கணக்காய்வு அறிக்கைகளினதும் பிரதிகளை முகாமைத்துவ கணக்காய்வுத் திணைக் களத்திடம் சமர்ப்பிக்கப்பட்டிருத்தல் | ஏற்புடையதாகின்றது | - | - |
| 6.4 | நிதிப் பிரமாணங்கள் 134(3) இன் பிரகாரம், எல்லா உள்ளகக் கணக்காய்வு அறிக்கைகளினதும் பிரதிகளை கணக்காய்வாளர் அதிபதியிடம் சமர்ப்பிக்கப்பட்டிருத்தல் | ஏற்புடையதாகின்றது | - | - |
| 7 | கணக்காய்வு மற்றும் முகாமைத்துவக் குழு | | - | - |
| 7.1 | கணக்காய்வு முகாமைத்துவ திணைக் களத்தின் 1-2019 ஆம் இலக்க சுற்றறிக்கையின் பிரகாரம், உரிய வருடத்தினுள் ஆகக் குறைந்த பட்சம் 04 கணக்காய்வு மற்றும் முகாமைத்துவக் குழுக் கூட்டங்களை நடாத்தியிருத்தல் | ஏற்புடையதாகின்றது | - | - |
| 8 | ஆதன முகாமைத்துவம் | | - | - |
| 8.1 | 01/2017 ஆம் இலக்க ஆதன முகாமைத்துவச் சுற்றறிக்கையின் 07 வது பந்தியின் பிரகாரம், சொத்துக்களை கொள்வனவு செய்தல் மற்றும் அகற்றுதல் தொடர்பில் தகவல்களை கட்டுப்பாட்டாளர் நாயக அலுவலகத்திடம் சமர்ப்பிக்கப்பட்டிருத்தல் | ஏற்புடையதாகின்றது | - | - |
| 8.2 | மேற்சொன்ன சுற்றறிக்கையின் 13 ஆவது பந்தியின் பிரகாரம், அச் சுற்றறிக்கை ஏற்பாடுகளை அமுல் செய்வதை ஒருங்கிணைப்புச் செய்வதற்காக பொருத்தமான ஒருங்கிணைப்பு உத்தியோகத்தரொருவரை நியமித்து அது தொடர்பான விபரங்களை கட்டுப்பாட்டாளர் நாயக அலுவலகத்திடம் சமர்ப்பிக்கப்பட்டிருத்தல் | ஏற்புடையதாகின்றது | - | - |

| இல. | ஏற்புடையதாக்கிக் கொள்ள வேண்டிய தேவை | ஏற்புடையதாகும் தன்மை (ஏற்புடையதாகின்றது/ ஏற்புடையதாகாது) | ஏற்புடையதாவதில்லை எனில் அதற்கான சுருக்கமான விளக்கம் | ஏற்புடையதாகாமையை எதிர்காலத்தில் தவிர்த்துக் கொள்வதற்கு யோசனை முன்வைக்கப்படுகின்ற சரியான தீர்மானங்களும், நடவடிக்கைகளும் |
|-----|--|--|---|--|
| 8.3 | 05/2016 ஆம் இலக்க அரசு நிதிச் சுற்றறிக்கையின் பிரகாரம், பொருட் கணிப்பீடுகளை மேற்கொண்டு, அதற்குரிய அறிக்கைகளை உரிய திகதிக்கு கணக்காய்வாளர் அதிபதியிடம் சமர்ப்பிக்கப்பட்டிருத்தல் | ஏற்புடையதாகின்றது | - | - |
| 8.4 | வருடாந்த பொருட் கணிப்பீட்டின் ஊடாக வெளிக் கொணரப்பட்ட மேலதிகம், பற்றாக்குறை மற்றும் பிற தொடர்பான சிபாரிசுகளை சுற்றறிக்கையில் குறிப்பிடப்பட்ட காலப்பகுதிக்குள் மேற்கொள்ளப்பட்டிருத்தல் | ஏற்புடையதாகின்றது | - | - |
| 8.5 | பயன்படுத்த முடியாத நிலையிலுள்ள பொருட்களை பொறுப்பு நீக்கம் செய்யும் போது, நி.பி. 772 இற்கு அமைவாக மேற்கொள்ளல் | ஏற்புடையதாகின்றது | - | - |
| 9 | வாகன முகாமைத்துவம் | | - | - |
| 9.1 | குழாம் வாகனங்களுக்காக நாளாந்த ஓட்ட விபரக் குறிப்புகளையும், மாதாந்த பொழிப்பு அறிக்கைகளையும் தயாரித்து, உரிய திகதிக்கு கணக்காய்வாளர் அதிபதியிடம் சமர்ப்பித்தல் | ஏற்புடையதாகின்றது | - | - |
| 9.2 | வாகனங்கள் பயன்படுத்த முடியாத நிலைக்கு வந்து 06 மாத காலப்பகுதிக்கு முன்பதாக அவற்றை பொறுப்பு நீக்கம் செய்தல் | ஏற்புடையதாகின்றது | - | - |
| 9.3 | வாகன லொக் புத்தகங்களை பேணிச் சென்று அவற்றை இற்றைப்படுத்தி பேணிச் செல்லல் | ஏற்புடையதாகின்றது | - | - |
| 9.4 | ஒவ்வொரு வாகன விபத்து தொடர்பிலும் நி.பி. 103, 104, 109 மற்றும் 110 இன் பிரகாரம் நடவடிக்கை மேற்கொள்ளல் | ஏற்புடையதாகின்றது | - | - |
| 9.5 | 2016.12.29 ஆம் திகதிய 2016/30 ஆம் இலக்க பொது நிருவாகச் சுற்றறிக்கையின் பந்தி 3.1 இல் உள்ள ஏற்பாடுகளுக்கு அமைய, வாகனங்களின் எரிபொருள் எரிவதை மீள பரிசோதித்தல் | ஏற்புடையதாகின்றது | - | - |
| 9.6 | நீண்டகால குத்தகைக் காலப்பகுதியின் பின்னர், குத்தகை வாகனங்களின் லொக் புத்தகங்களின் ஏக உரிமையையும் உரித்தாக்கிக் கொண்டிருத்தல் | ஏற்புடையதாகின்றது | - | - |

| இல. | ஏற்புடையதாக்கிக் கொள்ள வேண்டிய தேவை | ஏற்புடையதாகும் தன்மை (ஏற்புடையதாகின்றது/ ஏற்புடையதாகாது) | ஏற்புடையதாவதில்லை எனில் அதற்கான சுருக்கமான விளக்கம் | ஏற்புடையதாகாமையை எதிர்காலத்தில் தவிர்த்துக் கொள்வதற்கு யோசனை முன்வைக்கப்படுகின்ற சரியான தீர்மானங்களும், நடவடிக்கைகளும் |
|------|--|--|---|--|
| 10 | வங்கிக் கணக்கு முகாமைத்துவம் | | - | - |
| 10.1 | உரிய திகதிக்கு வங்கிக் கணக்கிணக்கக் கூற்றுக்களைத் தயாரித்து அத்தாட்சிப்படுத்தி அவற்றை கணக்காய்விற்காக சமர்ப்பித்தல் | ஏற்புடையதாகின்றது | - | - |
| 10.2 | மீளாய்வுக்குட்பட்ட வருடத்தில் அல்லது அதற்கு முந்திய வருடங்களில் இருந்து முன்கொண்டு வரப்பட்ட செயலிழந்த வங்கிக் கணக்குகள் தீர்க்கப்பட்டிருத்தல் | - | - | - |
| 10.3 | வங்கிக் கணக்கிணக்கக் கூற்றுகள் மூலம் வெளிக் கொணரப்பட்ட மற்றும் சீராக்கல்கள் செய்யப்பட வேண்டியிருந்த நிலுவைகள் தொடர்பில் நிதிப் பிரமாணங்களுக்கு அமைய நடவடிக்கை மேற்கொண்டு அந் நிலுவைகளை ஒருமாத காலப்பகுதிக்குள் தீர்க்கப்பட்டிருத்தல் | ஏற்புடையதாகின்றது | - | - |
| 11 | நிதி ஒதுக்கீடுகள் பயன்பாடு | | - | - |
| 11.1 | ஒதுக்கப்பட்ட நிதி ஒதுக்கீடுகளை அவற்றில் எல்லைகளைத் தாண்டாதவாறு செலவு செய்தல் | ஏற்புடையதாகின்றது | - | - |
| 11.2 | நி.பி. 94(1) இன் பிரகாரம், ஒதுக்கப்பட்ட நிதி ஒதுக்கீடுகளிலிருந்து பயன்படுத்தப்பட்ட நிதி ஒதுக்கீடுகள் நீங்கலாக வருட இறுதியில் மீதமாகும் நிதி ஒதுக்கீடுகளை எல்லைகளைத் தாண்டாதவாறு பொறுப்புகளில் சேர்த்தல் | ஏற்புடையதாகின்றது | - | - |
| 12 | அரசு உத்தியோகத்தார்களின் முற்பணக் கணக்குகள் | | - | - |
| 12.1 | எல்லைகளுக்கு ஏற்புடையதாக இருத்தல் | ஏற்புடையதாகின்றது | - | - |
| 12.2 | நிலுவைக் கடன் மீதிகள் தொடர்பில் காலப்பகுப்பாய்வொன்றை மேற்கொள்ளல் | ஏற்புடையதாகின்றது | - | - |
| 12.3 | ஒரு வருடத்திற்கும் மேற்பட்ட காலப்பகுதியிலிருந்து இருந்து வருகின்ற நிலுவைக் கடன் மீதிகள் தீர்க்கப்பட்டிருத்தல் | ஏற்புடையதாகின்றது | - | - |
| 13 | பொது வைப்புக் கணக்கு | | - | - |
| 13.1 | காலங் கடந்த வைப்புகள் தொடர்பில் நி.பி. 571 இன் பிரகாரம் நடவடிக்கை மேற்கொள்ளல் | ஏற்புடையதாகின்றது | - | - |
| 13.2 | பொது வைப்புகளுக்கான கட்டுப்பாட்டுக் கணக்குகளை இற்றைப்படுத்தி பேணிச் செல்லல் | ஏற்புடையதாகின்றது | - | - |

| இல. | ஏற்புடையதாக்கிக் கொள்ள வேண்டிய தேவை | ஏற்புடையதாகும் தன்மை (ஏற்புடையதாகின்றது/ ஏற்புடையதாகாது) | ஏற்புடையதாவதில்லை எனில் அதற்கான சுருக்கமான விளக்கம் | ஏற்புடையதாகாமையை எதிர்காலத்தில் தவிர்த்துக் கொள்வதற்கு யோசனை முன்வைக்கப்படுகின்ற சரியான தீர்மானங்களும், நடவடிக்கைகளும் |
|------|---|--|---|--|
| 14 | கட்டுநிதிக் கணக்கு | | - | - |
| 14.1 | மீளாய்வு வருட இறுதியில் காசேடு மீதியை திறைசேரி நடவடிக்கைத் திணைக்களத்திற்கு அனுப்பீடு செய்தல் | ஏற்புடையதாகின்றது | - | - |
| 14.2 | நி.பி.371 இன் பிரகாரம் விநியோகிக்கப்பட்ட துணைக் கட்டுநிதியை, அப் பணிகள் பூர்த்தி செய்யப்பட்டு ஒருமாத காலப் பகுதிக்குள் தீர்க்கப்பட்டிருத்தல் | ஏற்புடையதாகின்றது | - | - |
| 14.3 | நி.பி.371 இன் பிரகாரம் அங்கீகரிக்கப்பட்ட எல்லையைத் தாண்டாதவாறு துணைக் கட்டுநிதி விநியோகிக்கப்பட்டிருத்தல் | ஏற்புடையதாகின்றது | - | - |
| 14.4 | கட்டுநிதிக் கணக்கு மீதியை, திறைசேரி ஏடுகளுடன் மாதாந்தம் கணக்கிணக்கம் செய்தல் | ஏற்புடையதாகின்றது | - | - |
| 15 | வருமானக் கணக்கு | | - | - |
| 15.1 | உரிய ஒழுங்குவிதிகளுக்கு ஏற்ப, சேகரிக்கப்பட்ட வருமானங்களிலிருந்து மீளச் செலுத்தல்கள் மேற்கொள்ளப்பட்டிருத்தல் | ஏற்புடையதாகின்றது | - | - |
| 15.2 | சேகரிக்கப்பட்டிருந்த வருமானங்கள், வைப்புக் கணக்கில் வரவு வைக்காது நேரடியாகவே வருமானக் கணக்கில் வரவு வைத்தல் | ஏற்புடையதாகின்றது | - | - |
| 15.3 | நி.பி. 176 இன் பிரகாரம் நிலுவை வருமான அறிக்கைகளை கணக்காய்வாளர் அதிபதியிடம் சமர்ப்பித்தல் | ஏற்புடையதாகின்றது | - | - |
| 16 | மனித வள முகாமைத்துவம் | | - | - |
| 16.1 | அங்கீகரிக்கப்பட்ட பணியாட் தொகுதி எல்லைக்குள் பணியாட் தொகுதியை பேணிச் செல்லல் | ஏற்புடையதாகின்றது | - | - |
| 16.2 | பணியாட் தொகுதி அங்கத்தவர்கள் அனைவருக்கும் கடமைப் பட்டியல்கள் எழுத்து மூலம் வழங்கப்பட்டிருத்தல் | ஏற்புடையதாகின்றது | - | - |
| 16.3 | முகாமைத்துவச் சேவைகள் திணைக்களத்தின் 2017.09.20 ஆம் திகதிய 04/2017 ஆம் இலக்க சுற்றறிக்கையின் பிரகாரம் எல்லா அறிக்கை களையும் முகாமைத்துவச் சேவைகள் திணைக்களத்திடம் சமர்ப்பித்தல் | ஏற்புடையதாகின்றது | - | - |

| இல. | ஏற்புடையதாக்கிக் கொள்ள வேண்டிய தேவை | ஏற்புடையதாகும் தன்மை (ஏற்புடையதாகின்றது/ ஏற்புடையதாகாது) | ஏற்புடையதாவதில்லை எனில் அதற்கான சுருக்கமான விளக்கம் | ஏற்புடையதாகாமையை எதிர்காலத்தில் தவிர்த்துக் கொள்வதற்கு யோசனை முன்வைக்கப்படுகின்ற சரியான தீர்மானங்களும், நடவடிக்கைகளும் |
|------|--|--|---|--|
| 17 | பொது மக்களிடத்தில் தகவல்களைப் பெற்றுக் கொடுத்தல் | | - | - |
| 17.1 | தகவல்களை அறிந்து கொள்வதற்கான சட்டம் மற்றும் ஒழுங்குவிதிகளின் பிரகாரம் தகவல் அறிவதற்கான உத்தியோகத்தரொருவரை நியமித்து, தகவல்களை வழங்குவதற்கான ஏடொன்றை இற்றைப்படுத்தி பேணிச் செல்லல் | | - | - |
| 17.2 | நிறுவனம் தொடர்பான தகவல்கள் அதன் இணையத் தளத்தினூடாக வழங்கப் பட்டிருப்பதுடன், இணையத்தளத்தினூடாக அல்லது மாற்று வழிகள் ஊடாக நிறுவனம் தொடர்பில் பொது மக்களின் பாராட்டுதல்களை / குற்றச்சாட்டுகளை பிரசுரிப்பதற்கான வசதிகள் செய்யப் பட்டிருத்தல் | | - | - |
| 17.3 | தகவல்களை அறிந்து கொள்வதற்கான சட்டத்தின் 8 மற்றும் 10 ஆம் பிரிவுகளின் பிரகாரம் வருடத்திற்கு இரு தடவைகள் அல்லது ஒரு தடவை அறிக்கை சமர்ப்பிக்கப்பட்டிருத்தல் | | - | - |
| 18 | பிரசைகள் பட்டயத்தை அமுல் செய்தல் | | - | - |
| 18.1 | பொது நிருவாக, முகாமைத்துவ அமைச்சின் 05/2008 மற்றும் 05/2018(1) ஆம் இலக்க சுற்றறிக்கைகளின் பிரகாரம் பிரசைகள்/ சேவை பெறுநர் பட்டய மொன்றை தயாரித்து அமுல் செய்யப் பட்டிருத்தல் | | - | - |
| 18.2 | அச் சுற்றறிக்கையின் பந்தி 2.3 இன் பிரகாரம், பிரசைகள்/ சேவை பெறுநர் பட்டயமொன்றை தயாரித்தல் மற்றும் அமுல் செய்யும் நடவடிக்கைகளை மேற்பார்வை செய்வதற்கும், மதிப்பீடு செய்வதற்கும் நிறுவனத்தினால் முறையொன்று வகுக்கப்பட்டிருத்தல் | | - | - |

| இல. | ஏற்புடையதாக்கிக் கொள்ள வேண்டிய தேவை | ஏற்புடையதாகும் தன்மை (ஏற்புடையதாகின்றது/ ஏற்புடையதாகாது) | ஏற்புடையதாவதில்லை எனில் அதற்கான சுருக்கமான விளக்கம் | ஏற்புடையதாகாமையை எதிர்காலத்தில் தவிர்த்துக் கொள்வதற்கு யோசனை முன்வைக்கப்படுகின்ற சரியான தீர்மானங்களும், நடவடிக்கைகளும் |
|------|--|--|--|--|
| 19 | மனித வளத் திட்டமொன்றை தயாரித்தல் | | - | - |
| 19.1 | 2018.01.24 ஆம் திகதிய 02/2018 ஆம் இலக்க பொது நிருவாகச் சுற்றறிக்கையின் இணைப்பு 02 படிவத்தை அடிப்படையாகக் கொண்டு மனித வளத் திட்டமொன்று தயாரிக்கப்பட்டிருத்தல் | ஏற்புடையதாகாது | செயற் திட்டமொன்று தயாரிக்கப்பட்டு ஆரம்பிக்கப்பட்டுள்ளது. | - |
| 19.2 | பணியாட் தொகுதியின் ஒவ்வொரு அங்கத்தவருக்கும் வருடமொன்றிற்கு ஆகக் குறைந்தது 12 மணித்தியாலங்களுக்குக் குறையாத பயிற்சிக்கான சந்தர்ப்பமொன்று மேற்சொன்ன மனித வளத் திட்ட மொன்றினுள் உறுதிப்படுத்தப்பட்டிருத்தல் | ஏற்புடையதாகின்றது | - | - |
| 19.3 | மேற்சொன்ன சுற்றறிக்கையின் இணைப்பு 01 இல் காட்டப்பட்ட படிவத்தை அடிப்படையாகக் கொண்டு ஒட்டுமொத்தப் பணியாட் தொகுதிக்குமாக வருடாந்த செயலாற்றுகை உடன்படிக்கையொன்று கைச்சாத்திடப்பட்டிருத்தல் | ஏற்புடையதாகாது | | எதிர்காலத்தில் நடைமுறைப்படுத்த எதிர்பார்க்கப்படுகிறது. |
| 19.4 | மேற்சொன்ன சுற்றறிக்கையின் பந்தி 6.5 இன் பிரகாரம் மனித வள அபிவிருத்தித் திட்டமொன்றை தயாரித்தல், திறன் விருத்தி நிகழ்ச்சிகளை அபிவிருத்தி செய்தல் மற்றும் திறன் விருத்தி நிகழ்ச்சித் திட்டங்களை அமுல் செய்வது தொடர்பில் பொறுப்புகள் ஒப்படைக்கப்பட்டு சிரேஷ்ட உத்தியோகத்தர் ஒருவர் நியமிக்கப் பட்டிருத்தல் | ஏற்புடையதாகாது | - | எதிர்காலத்தில் நடைமுறைப்படுத்த எதிர்பார்க்கப்படுகிறது. |
| 20 | கணக்காய்வு விளக்கப் பந்திகளுக்கு பதில்/ மறுமொழி அளித்தல் | | - | - |
| 20.1 | கடந்த வருடத்திற்காக கணக்காய்வாளர் அதிபதியால் வெளியிடப்பட்ட கணக்காய்வு விளக்கப் பந்திகள் ஊடாக சுட்டிக் காட்டப்பட்டுள்ள குறைபாடுகள் நிவர்த்தி செய்யப்பட்டிருத்தல் | ஏற்புடையதாகின்றது | - | - |